



U.S.A./CANADA/AUSTRALIA

Instructions for use EN
Instrucciones de uso ES
Notice d'emploi FR

Venezia



FINA0602106

⚠ WARNING: AVOID SERIOUS INJURY FROM FALLING OR SLIDING OUT. ALWAYS USE COMPLETE 5 POINT SEAT BELT.

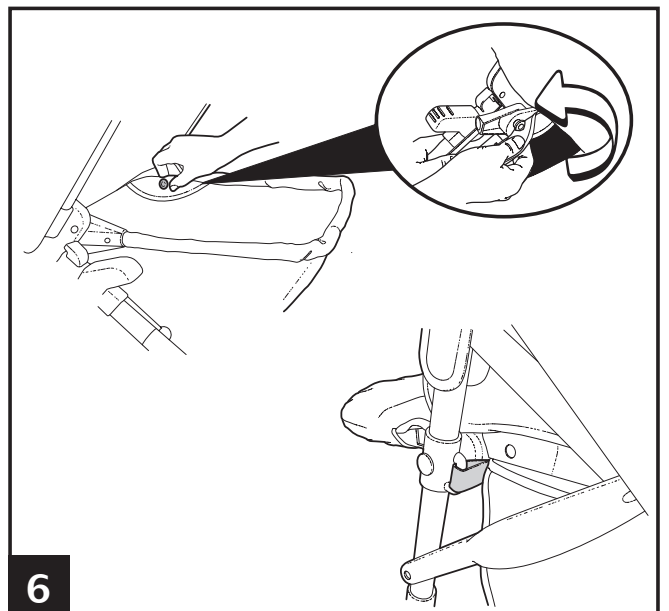
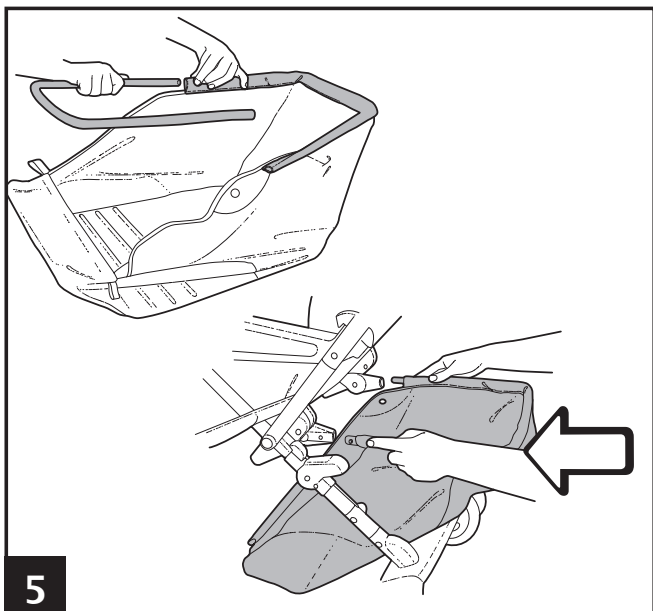
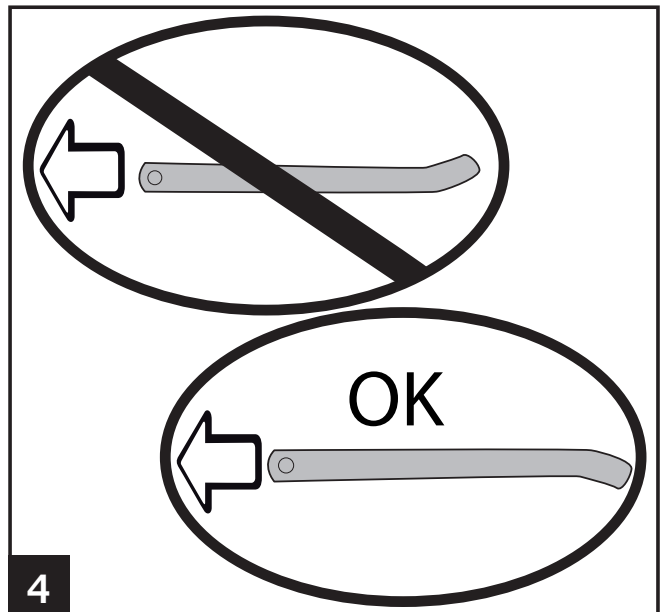
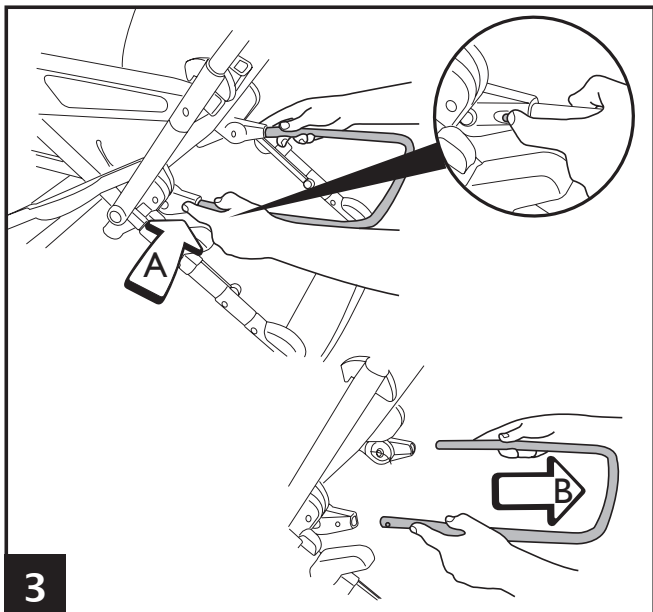
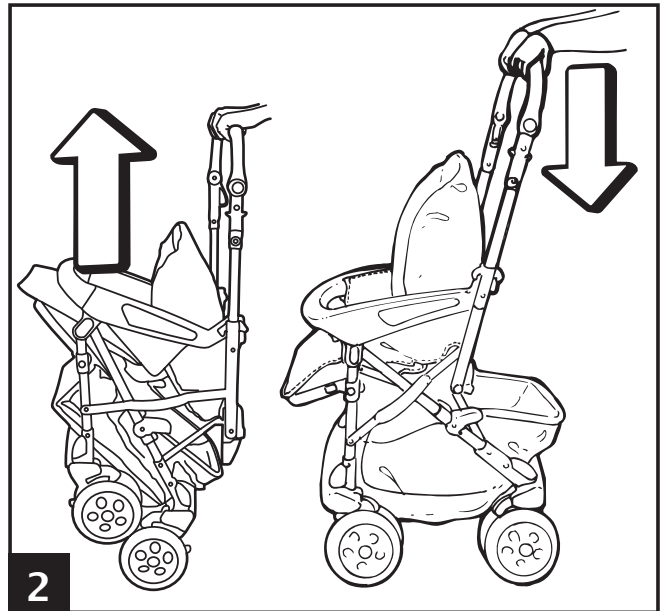
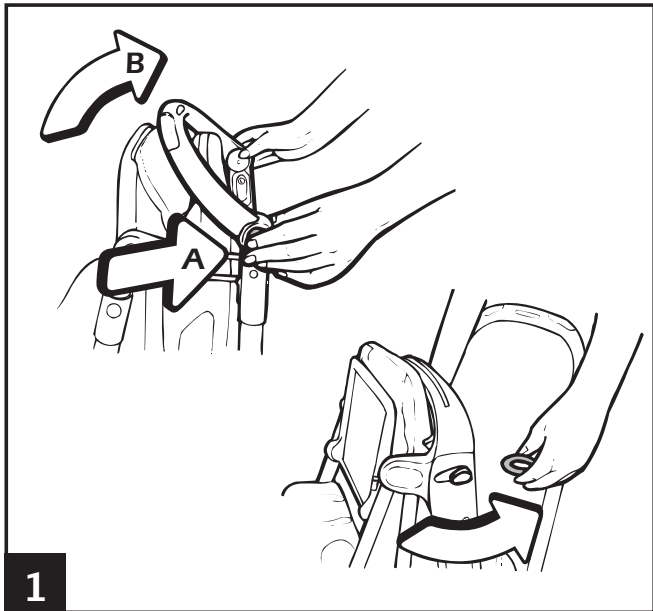

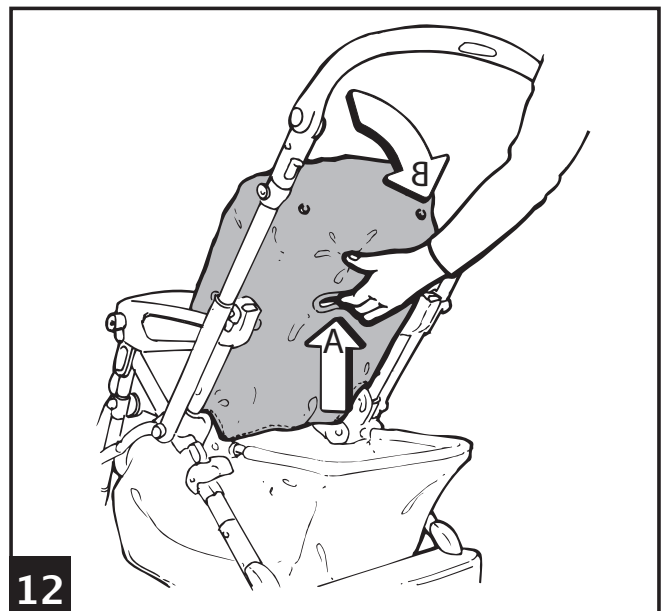
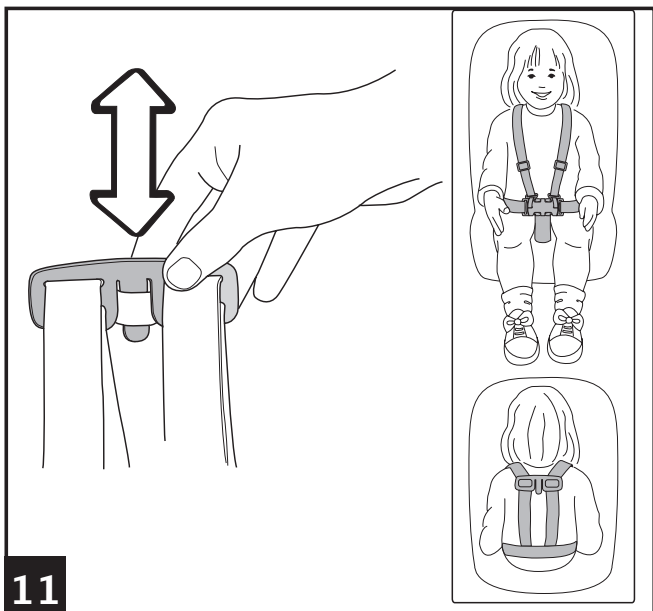
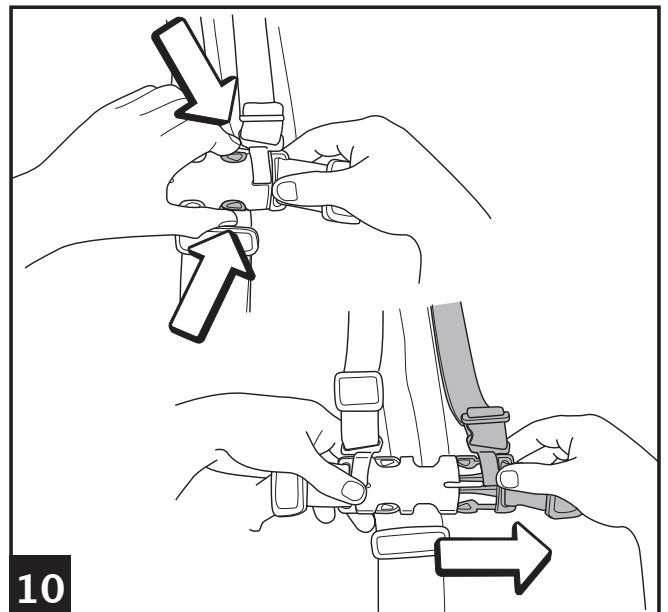
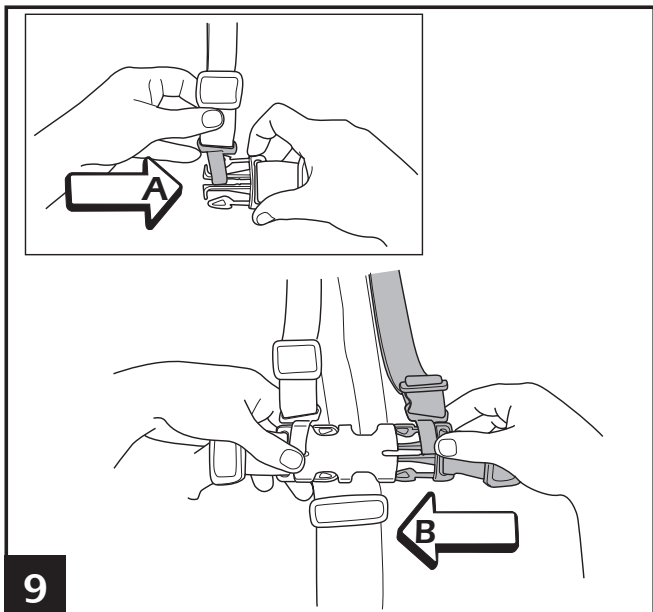
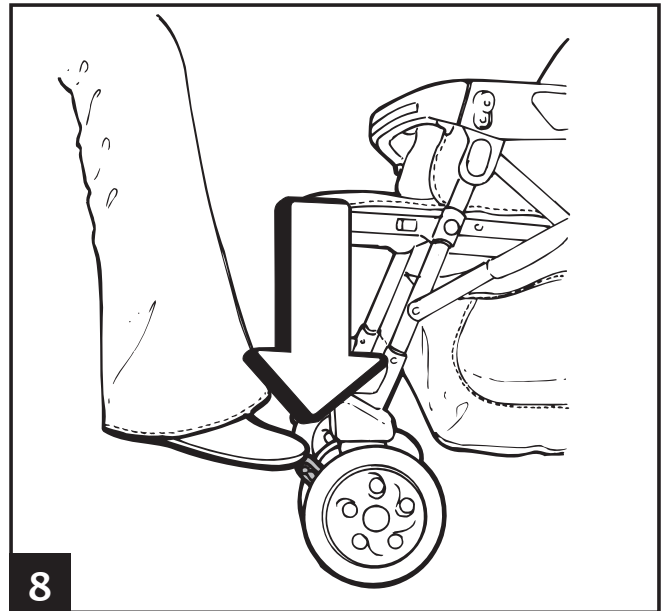
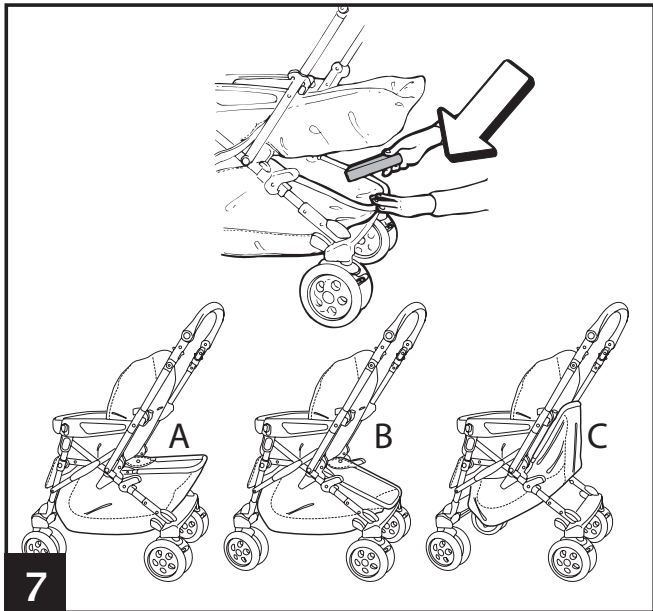

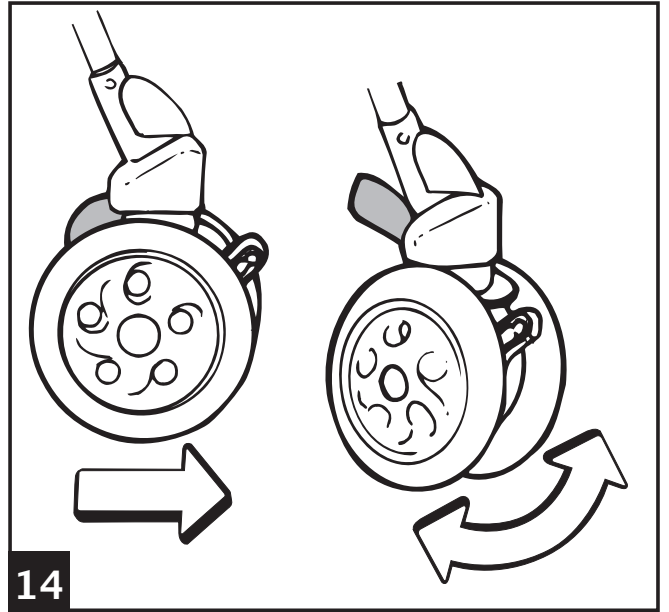
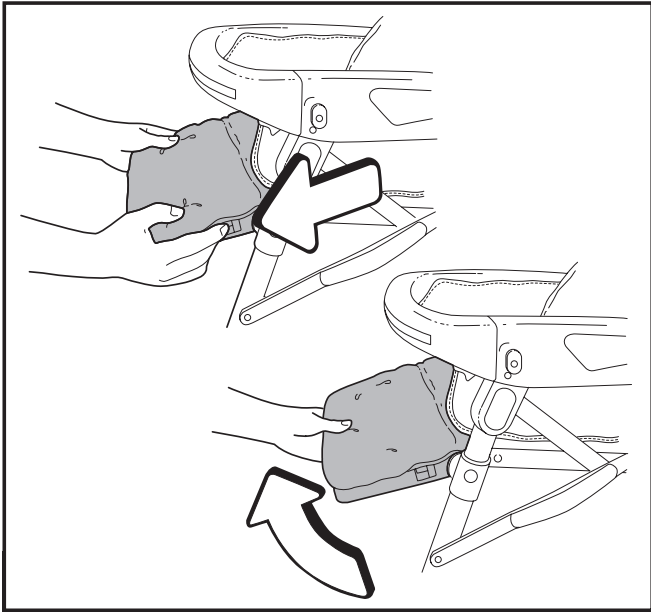

14

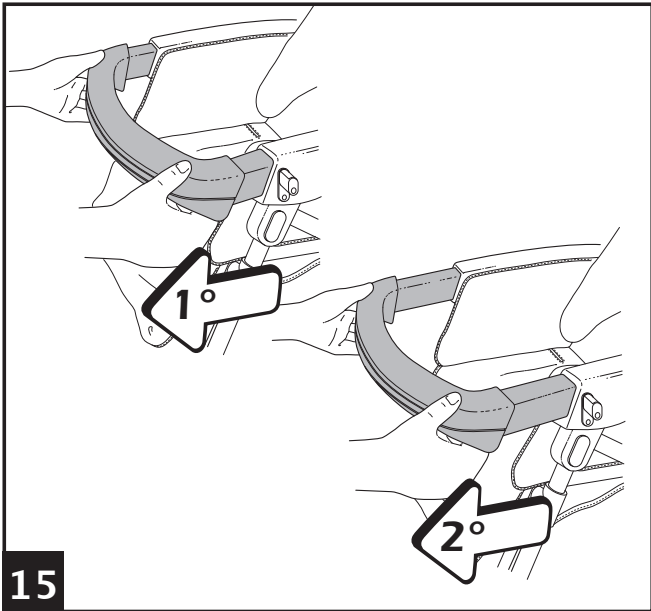

15

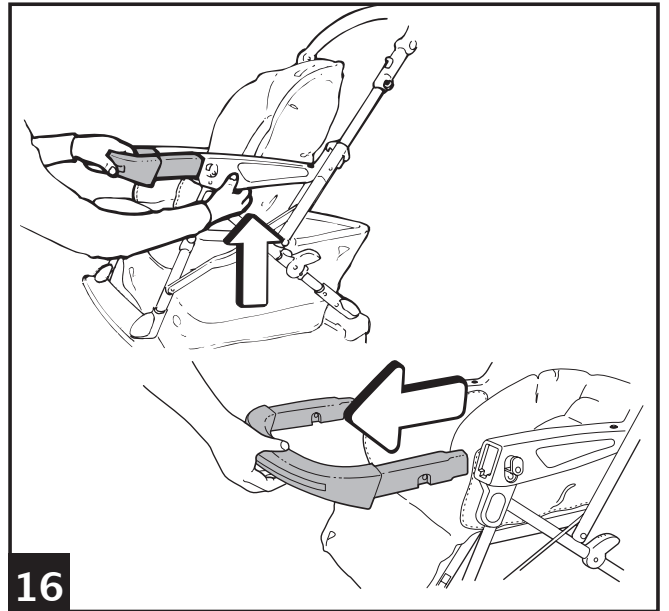

16

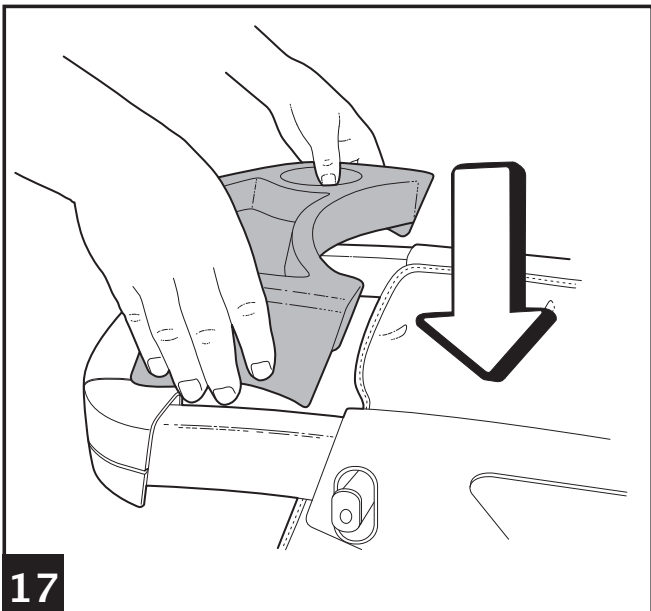

17

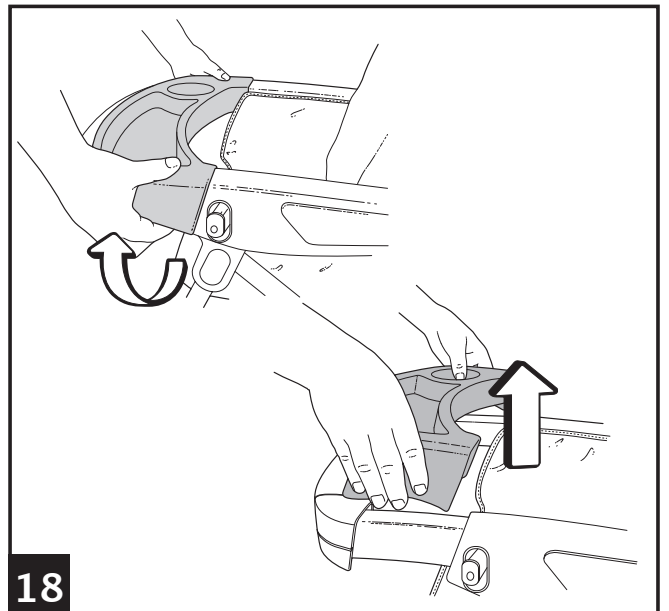

18

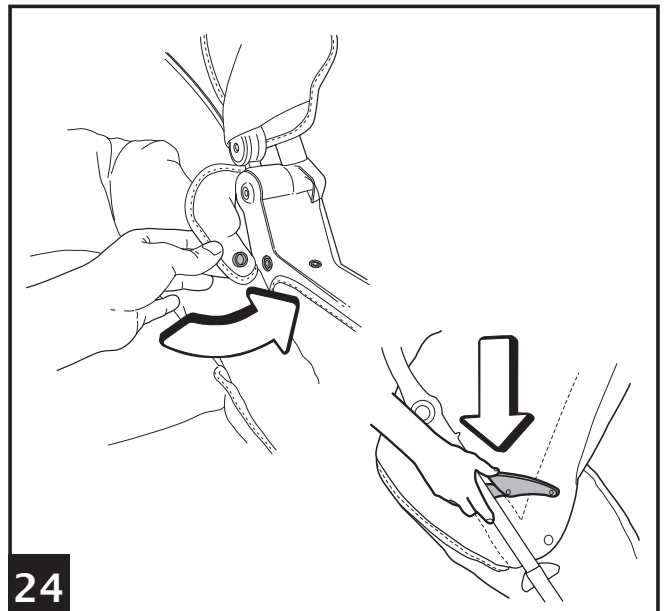
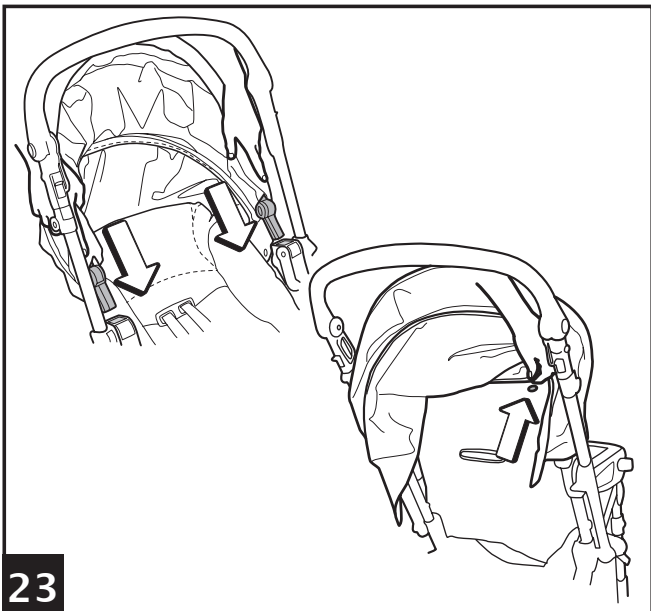
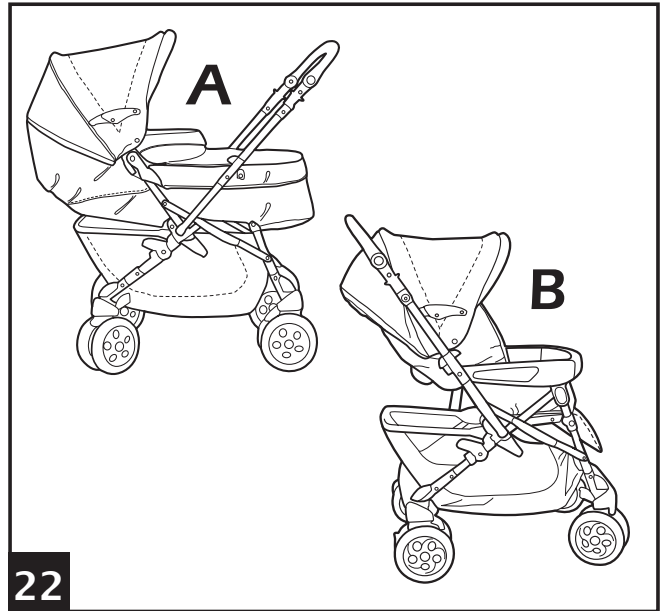
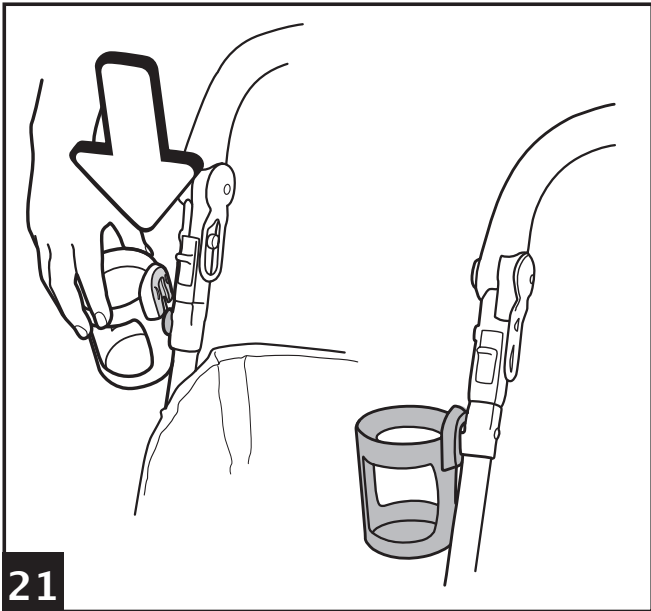
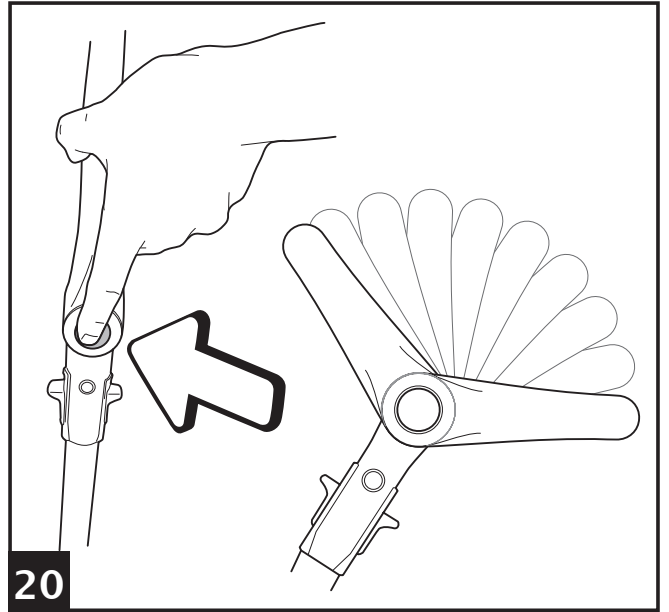
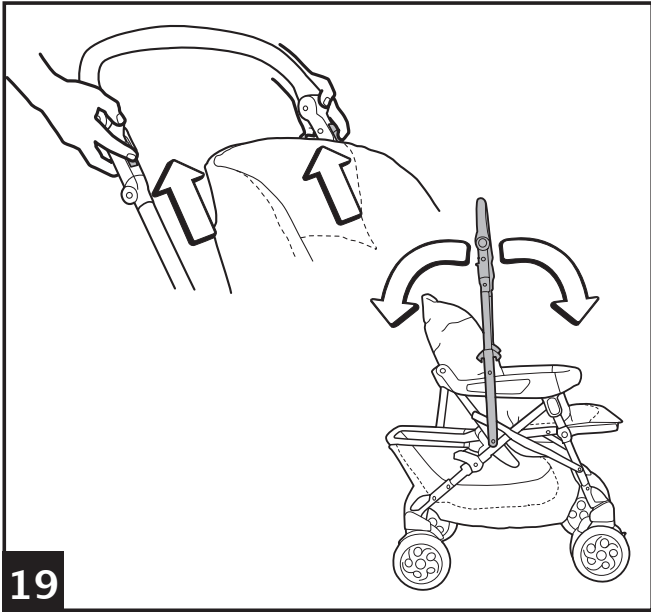

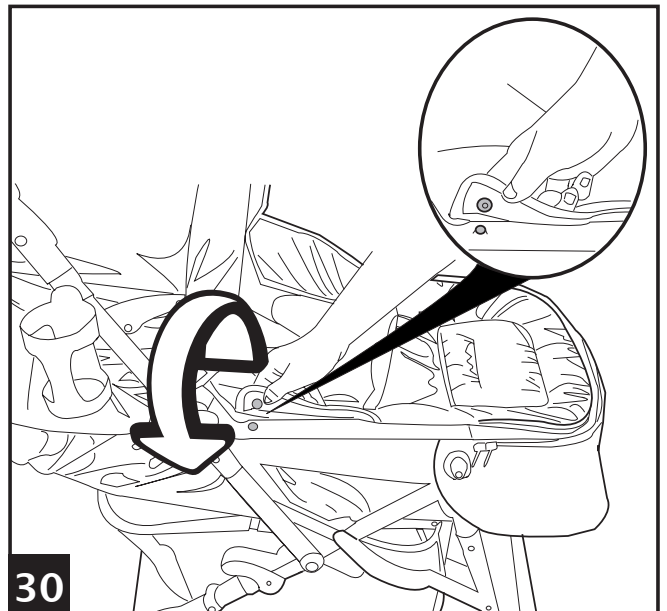
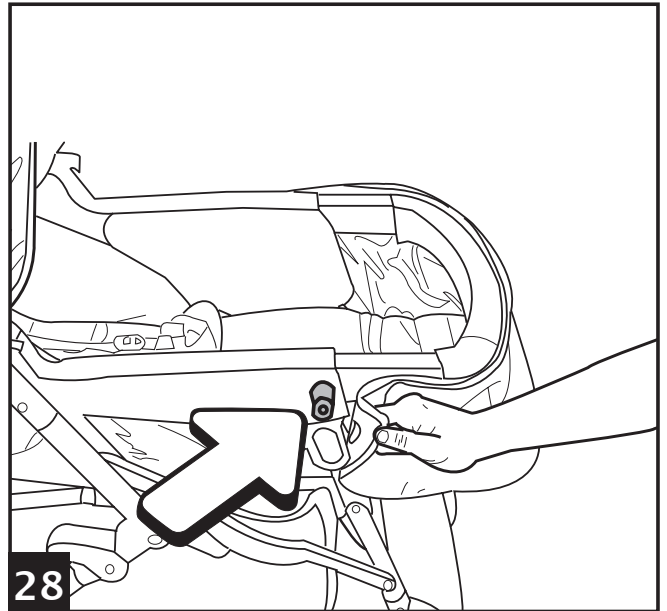
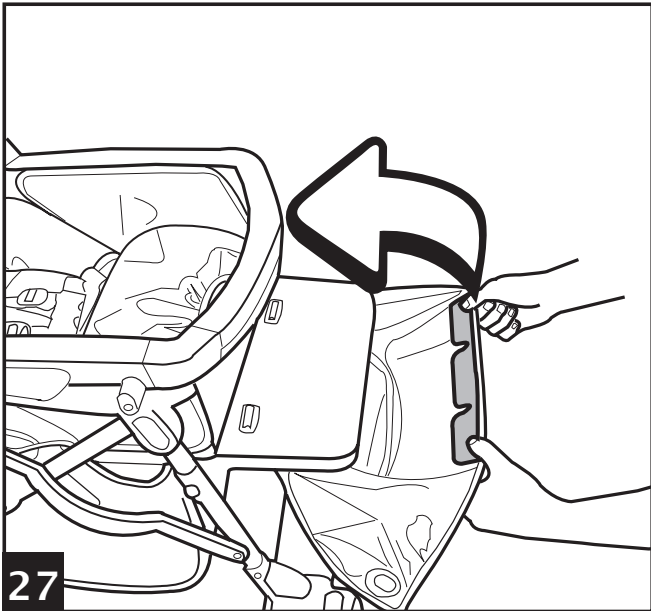
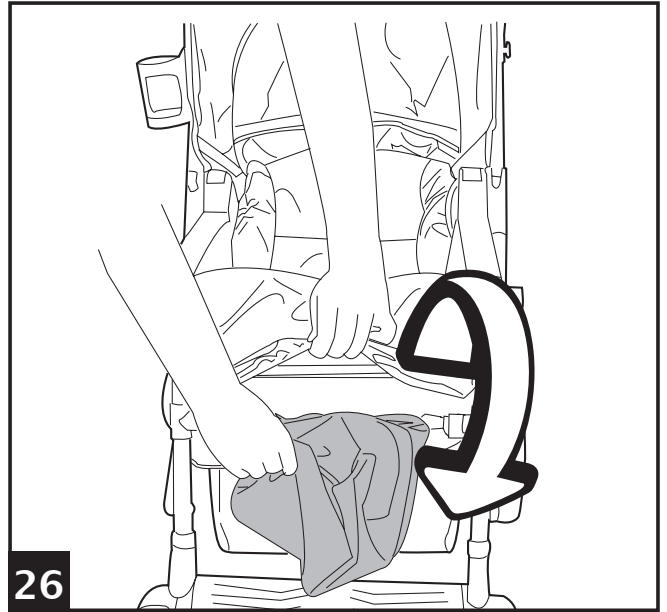
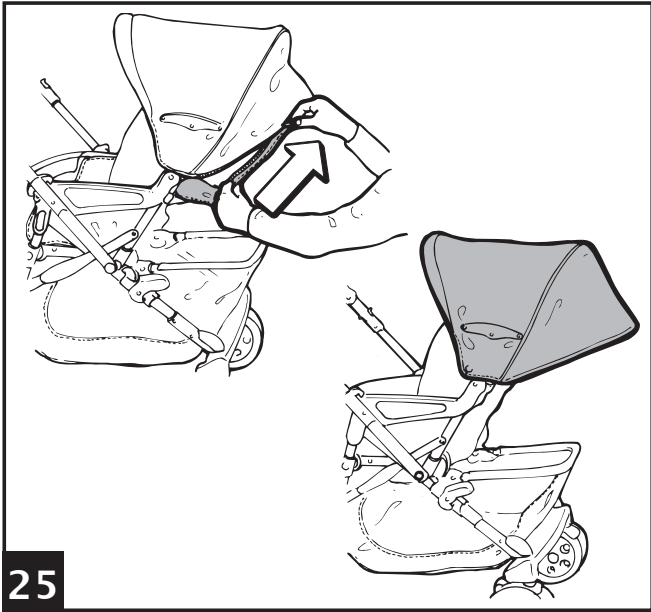

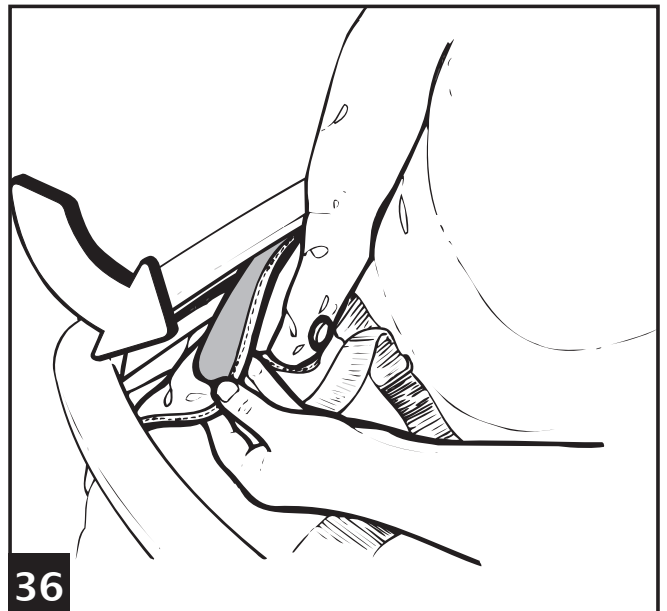
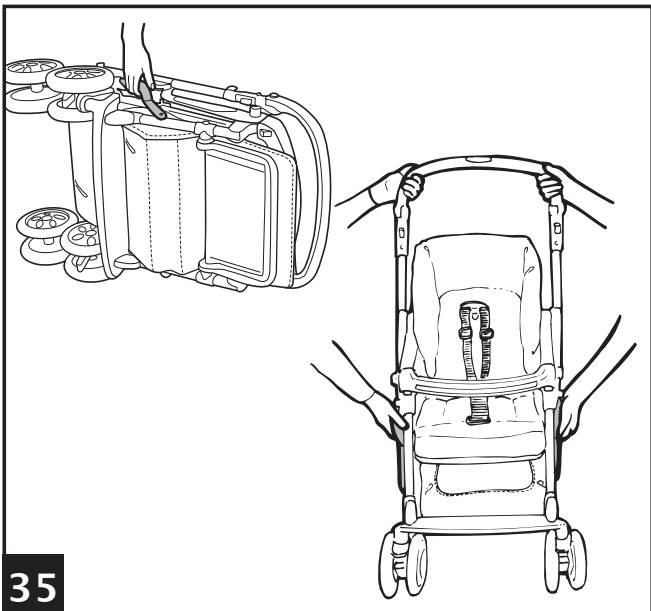
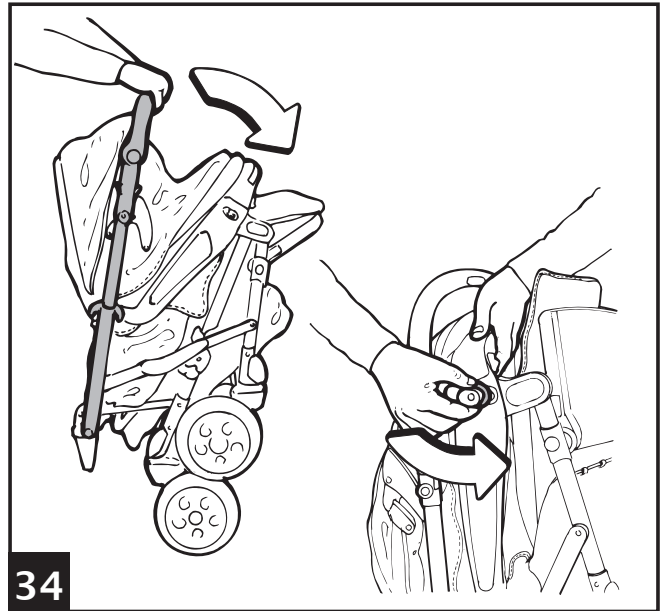
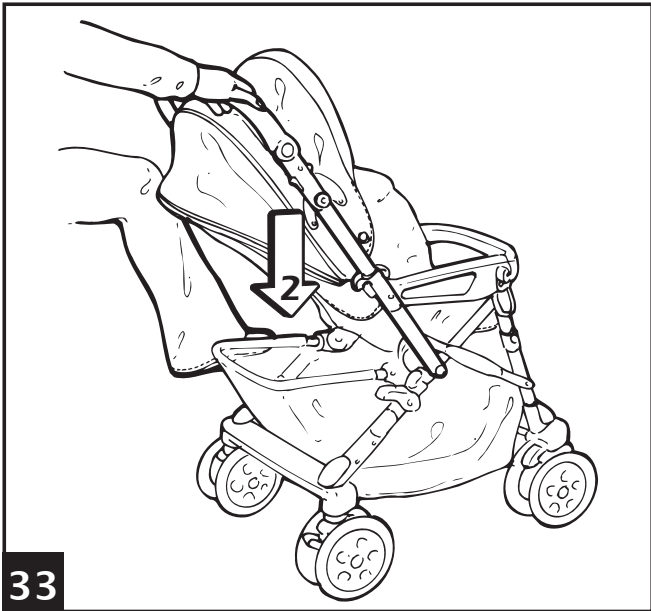
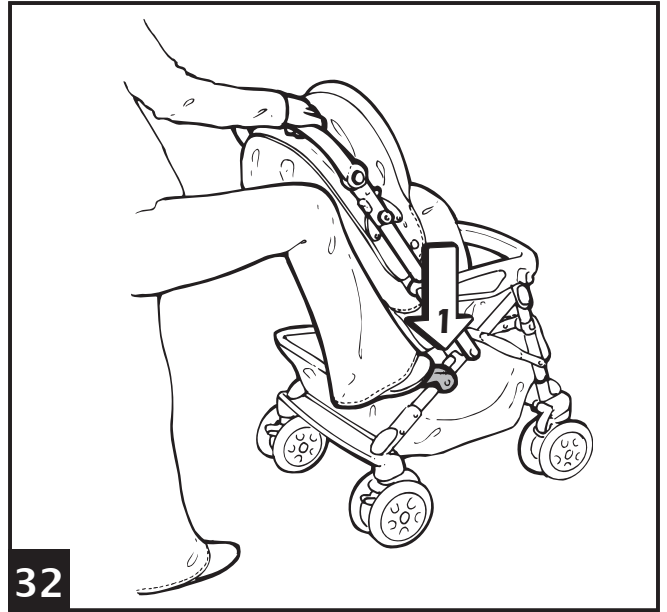

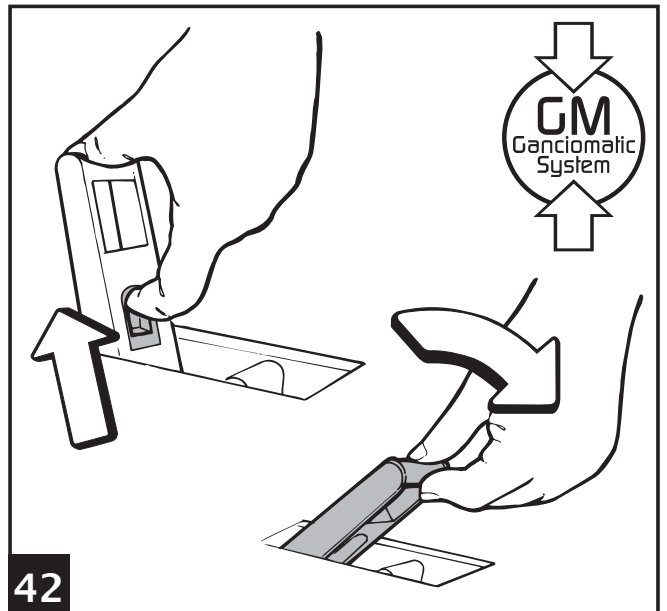
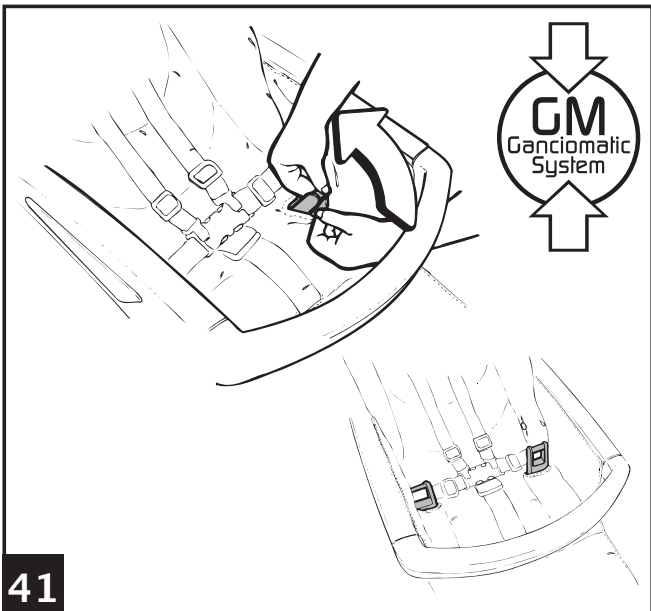
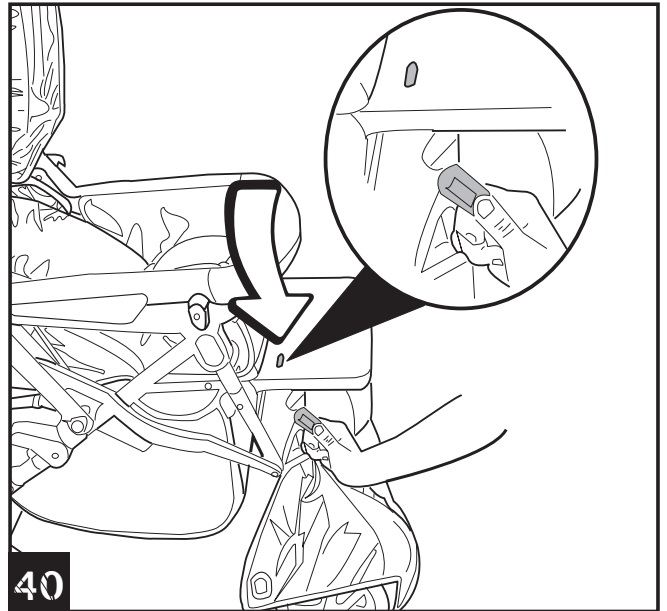
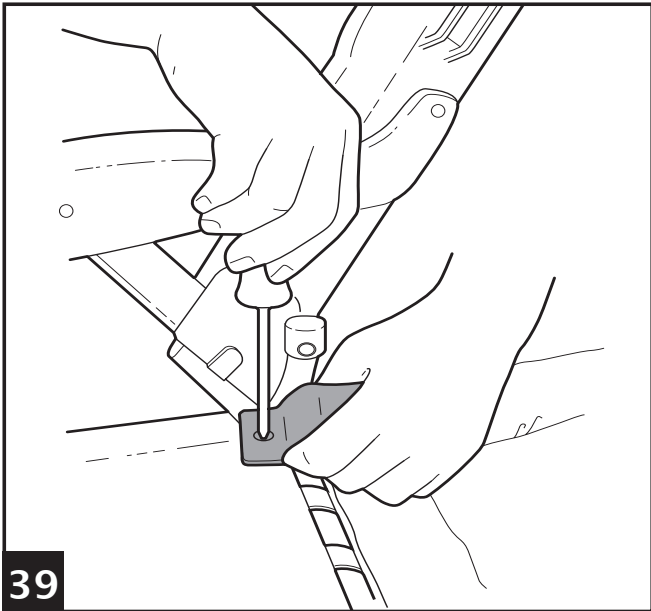
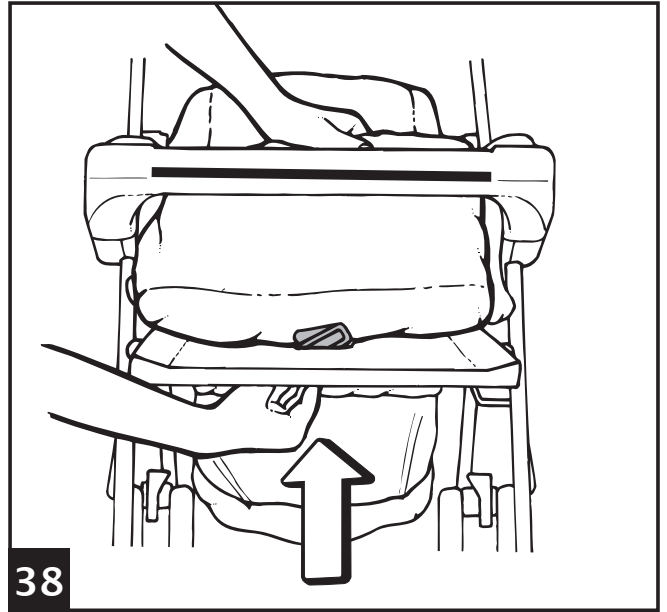
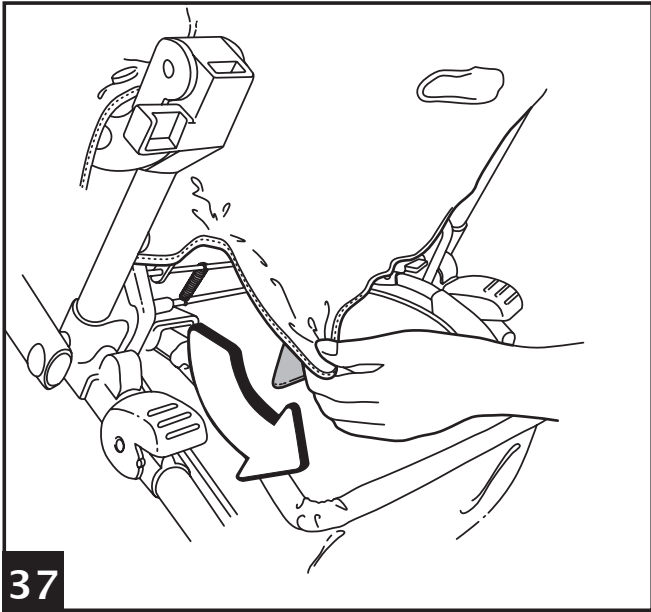

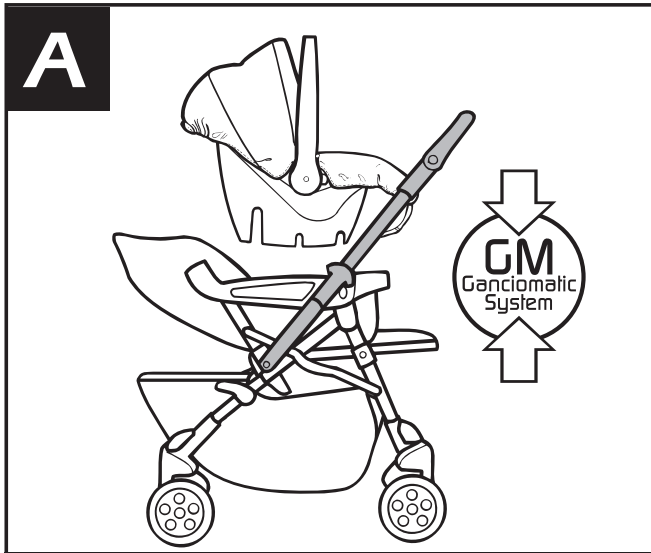

43 Venezia+Primo Viaggio "A"

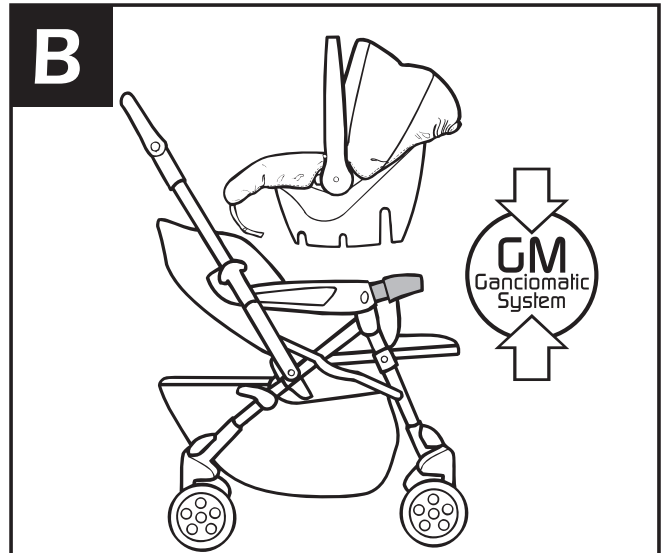

44 Venezia+Primo Viaggio "B"

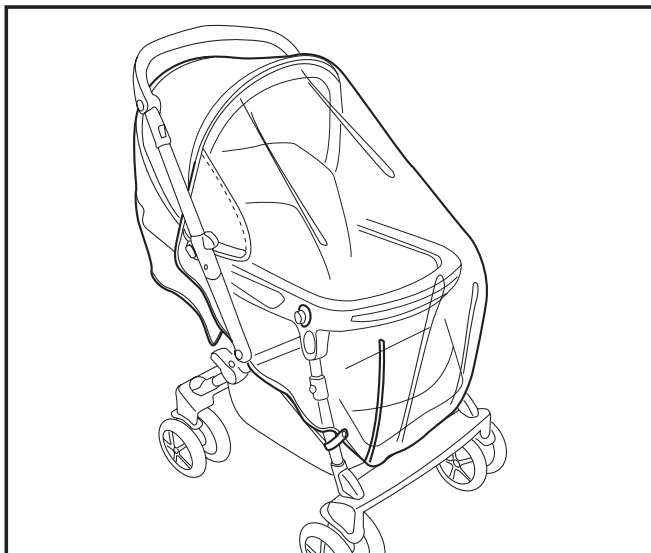

45 Accessory

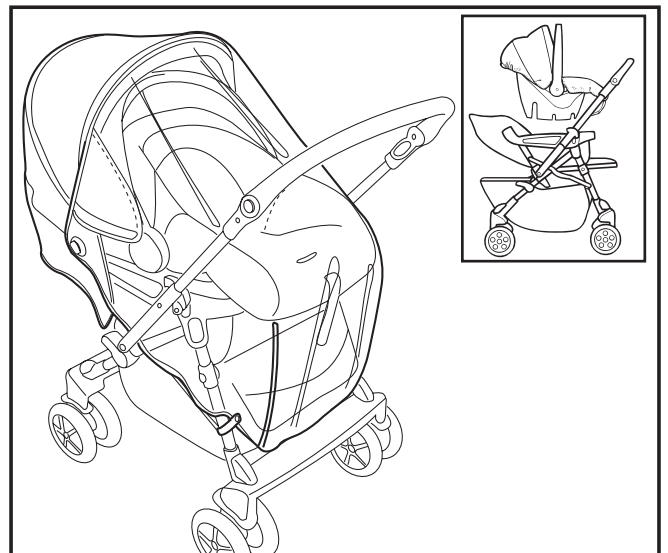

46 Accessory



47 Accessory

Venezia MT

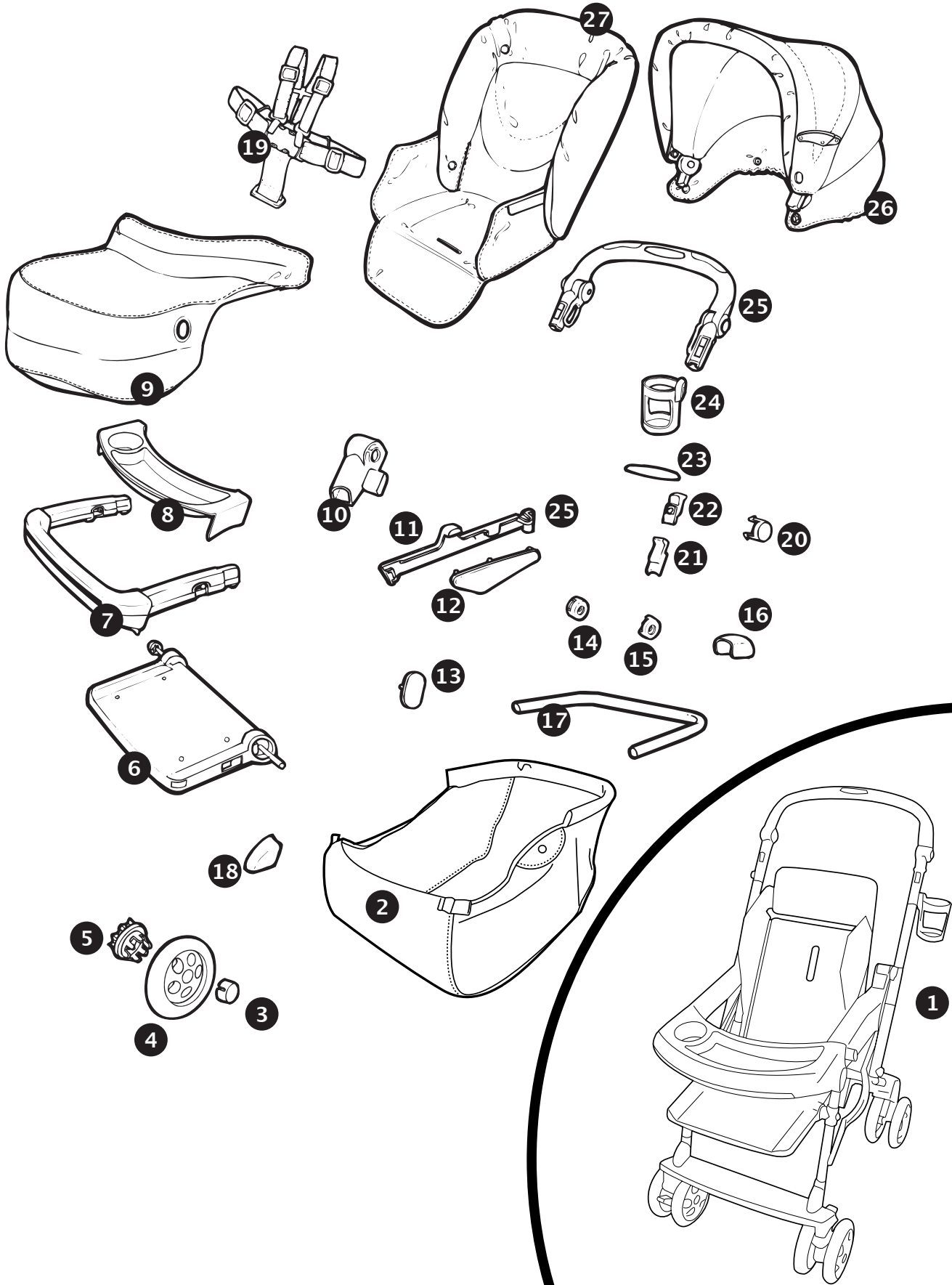

Venezia MT

- 1 ITPAVE•
- 2 CRSHVN00•
- 3 SPST5468•
- 4 SAPI5469JGRN
- 5 SPST4023•
- 6 ARPI0128•
- 7 SAPI4853•
- 8 IKTR0003•
- 9 BCOVNZ•
- 10 SPST4845D•
SPST4845S•
- 11 SPST4814D•
SPST4814S•
- 12 SPST4813WDGR•
SPST4813WGR•
- 13 SPST4748•
- 14 SPST4778•
- 15 SPST4838•
- 16 SPST4833•
- 17 ASPI0079•
- 18 SPST4832•
- 19 MUCI5P14•
- 20 SPST4848GR
- 21 SPST4851AGR
- 22 SPST4851GR
- 23 MMMA4995•
- 24 IRTR0013GR
- 25 ARPI0142•
- 26 BSAVNZ•
- 27 BSAVNZ•

- EN• Spare parts available in different colours to be specified when ordering.
- ES• Repuestos disponibles en otros colores que se especificarán en el pedido.
- FR• Pièces de rechange disponibles en plusieurs couleurs à spécifier dans la demande.

EN•ENGLISH

- **IMPORTANT:** read these instructions carefully and keep them for future reference.
Failure to follow these instructions could put the child's safety at risk.
- PEG PEREGO reserves the right to make any necessary changes or improvements to the products shown at any time without notice.

CUSTOMER SERVICE

If parts of the model are accidentally lost or damaged, use only original Peg Perego spare parts. Contact the Peg Perego Customer Service for all repair work, replacements, information about products, and sale of original spare parts and accessories, at the following:

USA:
tel.: 800.671.1701
fax: 260.471.6332
Call us toll free: 1.800.671.1701

CANADA:
tel.: 905.839.3371
fax: 905.839.9542
Call us toll free: 1.800.661.5050

www.pegperego.com

INSTRUCTIONS FOR USE

OPENING THE STROLLER

- 1• To open the stroller, simultaneously press the two buttons on the handlebar, and fix the handlebar in the upright position. Unhook the catches, as shown in the figure.
- 2• Firmly lift the handlebar upwards, then push downwards until it clicks into place.

MOUNTING THE BASKET

- 3• To mount the basket, press the side buttons and pull to extract the basket rod.
- 4• Check that the basket bar is properly aligned as indicated in the figure.
- 5• Slip the rod through the basket fabric. Insert the rod with the basket into its housing, and press until it clicks into place.
- 6• Fasten the basket sideways to the buttons and before insert the two eyelets in the stroller as indicated in the figure.
- 7• The stroller basket has three different positions.
A: The normal position.

B: A lowered position, obtained by pressing the basket down, to allow you to use it even when the backrest is completely lowered.

C: Basket raised to allow access to the rear footrest.

BRAKE

- 8• The stroller has brakes on all four wheels, since the handlebar is reversible. It is necessary to brake only the wheels that are on the same side of the stroller as the handlebar. To brake the stroller, push the brake levers on the wheels downwards with your foot, as shown in the figure. Always set the brake when the stroller is not moving.

SAFETY BELT

- 9• A: Make sure that the brace is properly inserted by pushing as shown in the figure. B: Fasten the belt as shown in the figure.
- 10• To unfasten the belt, press on the buckle sides and pull out the waist strap.
- 11• The new safety belt is now easier to fasten thanks to the "snap-open-and-shut" device. Before fastening the safety belt, attach the buckle to the backrest by inserting the tab through the special holder, as shown in the figure. After fastening the safety belt on your child, detach it from the backrest to allow the child more freedom of movement. The buckle must remain below the child's shoulders.

ADJUSTING THE BACKREST

- 12• The backrest reclines to three different positions. To lower the backrest, lift the handlebar and fix the backrest in the desired position. To raise the backrest, pull it upwards.

ADJUSTING THE FOOTREST

- 13• The footrest can be adjusted to two positions. To lower it, pull the two levers downwards while lowering the footrest, as shown in the figure. To raise the footrest, lift it upwards until it clicks into place.

SWIVELING WHEELS

- 14• Since the stroller handlebar is reversible, all four of the stroller wheels can be set to swivel. It is necessary to swivel only the wheels that are on the opposite side of the stroller from the handlebar. Lift the lever as shown in the figure to allow the wheels to swivel. Lower the lever for fixed wheels.

FRONT BAR

- 15• The front bar can be extended to two positions. To extend it to the first position, pull the two little levers under

the front bar and the front bar towards you, until you hear the first click. To extend the front bar to the second position, pull the two levers and the front bar towards you again until you hear the second click.

- 16• When your children are bigger, you can remove the front bar. To detach the bar, press the buttons under the armrests, while pulling the front bar out.

"CHILD TRAY"

- 17• To hook the child tray to the stroller, extend the front bar to the second position and then hook the tray onto it by pushing it down as shown in the figure.
- 18• To remove the tray, push out the two side tabs of the tray as you lift the tray upward. It is dangerous to put hot drinks on the tray.

HANDLEBAR

- 19• To reverse the handlebar, simultaneously pull the little levers on the handlebar upwards and move the handlebar to the opposite position, pressing until you hear the final click. While carrying out this operation, be very careful not to catch your child's hands or arms.
- 20• To adjust the handlebar height, press the side buttons simultaneously, as shown in the figure, and lock the handlebar into the desired position.

DRINK-HOLDER

- 21• The drink-holder attaches to both the right and the left-hand sides of the handlebar. To attach the drink-holder, slip the attachment onto the handlebar, and push downwards until it clicks into place. Do not place hot drinks in the drink-holder. Do not place anything heavier than 1 Kg. (2.2 lbs.) in the drink-holder.

BABY CARRIAGE AND/OR STROLLER

- 22• A) BABY CARRIAGE: Venezia becomes a baby carriage when the backrest is lowered to the last position, with the footrest raised, the handlebar positioned opposite the backrest, and the wheels on the same side as the backrest set to swivel.
 - B) STROLLER: Venezia becomes a stroller when the backrest is raised, with the footrest lowered, the handlebar positioned on the same side as the backrest, and the wheels opposite the backrest set to swivel.

HOOD

- 23• To attach the hood, insert the tabs into the special notches on the stroller armrests as shown in the figure, and fasten the hood to the back of the backrest.

- 24• Fasten the hood to the inner sides of the armrests, stretch out the hood, and press down on the side braces as shown in the figure.
- 25• To turn the hood into a canopy to shield the child from the sun, open the zipper as shown in the figure and undo the rest of the hood.

COVER

- To transform Uno into the carriage version, first extend the front bar to the second position and lift the footrest
- 26• Slip off the lower part of the hood from under the footrest sack.
- 27• Insert the tabs on the lower part of the cover into the slots in the front bar. (The slots on the front bar flip out when the front bar is extended. If the slots slide back into their housing, pull the two little levers under the front bar towards you.)
- 28• Insert the side eyelets into the armrests.
- 29• Baby carriage without cover.
- 30• Zip the upper part of the cover to the lower part and button to the armrests as indicated in the figure.
- 31• Carriage version with cover.

CLOSING THE STROLLER

Before closing the stroller, check to make sure that the handlebar is positioned on the same side as backrest. If the hood is attached, pull the side braces upwards. Make sure the four wheels are fixed.

- 32• To close the stroller, lower the right-hand lever (marked "1") until it clicks into place.
- 33• Lower the left-hand lever (marked "2"), and lift the handlebar upwards.
- 34• Lower the handlebar to finish closing the stroller, and close the catches as shown in the figure.

TRANSPORT

- 35• The stroller has a handle on each side, which together allow you to transport it when open (as when going down stairs) or closed.

REMOVABLE LINING

- 36• To remove the lining from the stroller, remove the flaps on the sack from the armrests and unfasten the buttons.
- 37• Remove the sack flap from the backrest.
- 38• Pull the safety belt out from under the seat.
- 39• Loosen the safety belt from both sides, and slip the sack off the stroller.
- 40• To wash the part below the cover, undo attachments from fittings found on the footrest chassis as indicated in the figure.

GANCIOMATIC SYSTEM

The Ganciomatic system is a fast, practical way to fasten the Primo Viaggio car seat to the stroller, using the Ganciomatic fasteners. The Primo Viaggio car seat is also equipped with a Ganciomatic System, and can be purchased separately. The Primo Viaggio car seat fastens to its own base (which is left in the car) and to the stroller, so the child can be moved without being disturbed. **The Venezia stroller allows you to fasten the car seat two different ways ("A" and "B").**

GANCIOMATIC FASTENERS ON THE STROLLER

- 41• To raise the Ganciomatic fasteners on the stroller, lift the sack at the corners of the seat and turn the two fasteners upward. The fasteners will automatically move outwards.
- 42• To lower the Ganciomatic fasteners on the stroller, pull the lever upwards while lowering the hook, as shown in the figure.
 - The Venezia stroller can be folded up with the Ganciomatic fasteners raised or lowered.

VENEZIA + PRIMO VIAGGIO

- 43• **To fasten the car seat to the stroller in the "A" VERSION:**
 - set the brake on the stroller;
 - remove the hood from the stroller;
 - lower the backrest on the stroller to the lowest position;
 - raise the Ganciomatic fasteners on the stroller;
 - turn the handlebar to the opposite side from the backrest;
 - place the car seat facing the handlebar;
 - fasten the car seat by pressing down on it until it clicks into place.
- 44• **To fasten the car seat to the stroller in the "B" VERSION:**
 - set the brake on the stroller;
 - remove the hood from the stroller;
 - lower the backrest on the stroller to the lowest position;
 - raise the Ganciomatic fasteners on the stroller;
 - make sure the handlebar is on the same side as the backrest;
 - pull the front bar out until it clicks into its first position;
 - place the care seat facing the backrest;
 - fasten the car seat by pressing down on it until it clicks into place.
 - To detach the car seat from the stroller, consult the instruction manual for the car seat.

LINE OF ACCESSORIES

- 45• Cover All Rain Canopy: Rain canopy in

- clear PVC covers the entire stroller.
- 46• This rain canopy has been designed for use with the Primo Viaggio car seat as well attached to the Venezia stroller, to guarantee total protection.
 - 47• Diaper-Changing Bag: Satchel with pad for changing baby's diaper. Attaches to the stroller.

CLEANING & MAINTENANCE

Your product requires only minimal maintenance. Cleaning and maintenance operations must be performed only by adults.

- Be sure to keep all moving parts clean, lubricating them with light oil if necessary.
- Dry off metal parts to prevent rusting.
- Regularly clean the plastic parts with a damp cloth. Do not use solvents or similar products.
- Brush the fabric parts to remove dust.
- Remove any dust and sand from the wheels.
- Protect the product against smog, water, rain and snow. Continued and extended exposure to sunlight can change the colours of many materials.
- Store the product in a dry area.
- To wash the lining, carry out the following instructions.



! WARNING

- THIS PRODUCT IS DESIGNED FOR CHILDREN WHOSE MAXIMUM WEIGHT IS 44 POUNDS (20 KG) AND WHOSE MAXIMUM HEIGHT IS 43 INCHES (110 CM). THIS SHOPPER BASKET IS DESIGNED TO CARRY A MAXIMUM WEIGHT OF 11 POUNDS (5 KG). ANY CUPHOLDER EVENTUALLY PROVIDED WITH THIS UNIT IS DESIGNED TO CARRY A MAXIMUM WEIGHT SPECIFIED ON THE CUPHOLDER ITSELF. ANY POACH OR POCKET PROVIDED WITH THIS UNIT IS DESIGNED TO CARRY A MAXIMUM WEIGHT OF 0.44 POUNDS (0.2 KG).
- FAILURE TO FOLLOW MANUFACTURER'S SPECIFICATIONS OR USE OF ACCESSORIES OTHER THAN THOSE APPROVED BY THE MANUFACTURER MAY CAUSE THE UNIT TO BECOME UNSTABLE.
- AVOID SERIOUS INJURY FROM

- FALLING OR SLIDING OUT. ALWAYS USE COMPLETE 5 POINT SEAT BELT.
- NEVER LEAVE YOUR CHILD UNATTENDED.
- CHILD MAY SLIP INTO LEG OPENINGS AND STRANGLE. NEVER USE IN RECLINED CARRIAGE POSITION UNLESS THE LOWER PART OF THE COVER IS FULLY INSTALLED.
- ALWAYS USE ALL THE BRAKES WHENEVER PARKED.
- TO AVOID SERIOUS INJURY, WHEN MAKING ADJUSTMENTS ENSURE THE CHILD'S BODY IS CLEAR OF ALL MOVING PARTS.
- ALL OPERATING AND ASSEMBLY PROCEDURES SHOULD BE PERFORMED BY AN ADULT.
- DO NOT LIFT THE STROLLER BY GRIPPING THE FRONT BAR. THE FRONT BAR IS NOT DESIGNED TO WITHSTAND LOADS.
- ENSURE THAT THE STROLLER IS OPENED CORRECTLY AND LOCKED IN POSITION OF USE.
- CHECK TO MAKE SURE THAT THE CAR SEAT OR THE BABY CARRIAGE IS CORRECTLY FASTENED TO THE STROLLER (WHERE APPLICABLE).
- DO NOT DRIVE THIS PRODUCT AROUND STAIRS OR STEPS; CARE MUST BE TAKEN IF UNIT IS USED ON STAIRS OR ESCALATORS.
- DO NOT USE THE PRODUCT IF IT HAS BROKEN OR MISSING PARTS.
- DO NOT USE NEAR FIRE OR EXPOSED FLAME.

SAFETY RULES

Use special care when performing operating procedures to avoid injuring the child or yourself.

To secure safety harness insert the two tongues into the crotch strap until they click into place. Always make sure that the safety harness is completely locked into position. To release the safety belt, press both sides of the buckle and pull at the same time the belt outwards.

Parcels and accessory items, or both, placed on the unit may cause the unit to become unstable. Maximum weight for objects placed in basket is 11 lbs. Excessive weight may cause a hazardous condition to exist. Stay attentive to the risks provided by fire

and other significant sources of heat such as electric radiators, gas heaters, ect. That are in the immediate vicinity of the product.

Always make sure that the Primo Viaggio car seat is properly fixed to the stroller hooks.

ES•ESPAÑOL

- **IMPORTANTE: leer atentamente estas instrucciones y conservarlas para una futura utilización. Si no se siguen estas instrucciones, se podría arriesgar la seguridad del niño.**
- PEG PEREGO podrá modificar los modelos decritos en este prospecto, por razones técnicas o comerciales.

SERVICIO DE ASISTENCIA

Si por casualidad alguna parte del modelo se pierde o se rompe, usar sólo piezas de repuesto originales Peg Perego. Para todo lo que concierne las reparaciones, cambios, informaciones sobre los productos y la venta de repuestos originales y accesorios, contacte con el Servicio de Asistencia Peg-Perego:

USA:

tel.: 800.671.1701

fax: 260.471.6332

Call us toll free: 1.800.671.1701

www.pegperego.com

INSTRUCCIONES DE USO

APERTURA

- 1• Para abrir la silla de paseo, presionar al mismo tiempo los dos pulsadores del manillar y bloquearlo en la posición vertical. Desenganchar los acoples como indica la figura.
- 2• Levantar con decisión el manillar hacia arriba y luego empujarlo hacia abajo hasta oír el clic.

MONTAJE DE LA CESTA

- 3• Para montar la cesta pulsar los botones laterales y tirar para extraer la varilla de la cesta.
- 4• Comprobar la correcta colocación de la varilla de la cesta observando la figura.
- 5• Meter la varilla en el tejido de la cesta. Juntar la varilla con la cesta en su alojamiento hasta que haga clic.
- 6• Enganchar la cesta lateralmente en los botones y meter por delante los dos ojales a la silla de paseo como indica la figura.
- 7• La cesta de la silla de paseo tiene tres posiciones.
A: posición normal.
B: la cesta se baja para que se pueda utilizar también cuando el respaldo está completamente bajado, presionando sobre ella misma, así es más fácil llenarla sin molestar al bebé.
C: cesta levantada para acceder al peldaño posterior.

FRENO

- 8• La silla de paseo tiene las cuatro ruedas que pueden frenar pues el manillar es reversible; hay que frenar sólo las ruedas que están en la misma parte que el manillar. Para frenar la silla de paseo, bajar con el pie la palanca del freno de las ruedas como indica la figura. Cuando se está parados, poner siempre los frenos.

CINTURÓN DE SEGURIDAD

- 9• A: Asegurarse que los tirantes estén correctamente introducidos, empujando tal y como muestra la figura. B: Enganchar el cinturón actuando como muestra la figura.
- 10• Para desenganchar el cinturón, pulsar en los lados de la hebilla y al mismo tiempo tirar hacia fuera, el cinturón.
- 11• El nuevo cinturón de seguridad desde hoy es más fácil de poner gracias al sistema “quita y pon”. De hecho, antes de enganchar el cinturón, fije la hebilla pequeña al respaldo introduciendo la lengüeta en la presilla como indica la figura; luego, cuando haya enganchado el cinturón al niño tiene que soltarla del respaldo para dejar que el niño tenga más movilidad. La hebilla pequeña tiene que quedar debajo de los hombros del niño.

REGULACIÓN DEL RESPALDO

- 12• El respaldo de la silla de paseo se puede reclinar en tres posiciones. Para bajarlo hay que subir el asa y al mismo tiempo bloquearlo en la posición deseada; para subirlo hay que empujarlo hacia arriba.

REGULACIÓN DEL REPOSAPIÉS

- 13• El reposapiés se puede regular en dos posiciones. Para bajarlo tirar hacia abajo las dos palanquitas y al mismo tiempo bajar el reposapiés como indica la figura. Para subirlo, levantarlo hacia arriba hasta oír clic.

RUEDAS GIRATORIAS

- 14• La silla de paseo tiene las cuatro ruedas giratorias pues el manillar es reversible; hay que hacer que sean giratorias sólo las ruedas de la parte opuesta al manillar. Para que las ruedas sean giratorias hay que levantar la palanca como indica la figura. Para que no giren hay que bajar la palanca.

FRONTAL

- 15• El frontal se puede ensanchar en dos posiciones. Para ensancharlo en la primera posición, tirar hacia sí mismos las dos palanquitas que hay debajo del frontal y el frontal hasta el primer clic; para ensancharlo en la segunda posición hay que tirar otra vez las dos palanquitas y el frontal hacia sí mismos hasta el

segundo clic.

- 16• Cuando sus hijos crecen, se puede quitar el frontal. Para quitar el frontal, apretar los pulsadores que hay debajo de los brazos y al mismo tiempo tirar hacia fuera el frontal.

BANDEJA “CHILD TRAY”

- 17• Para enganchar la bandeja portabebidas a la silla de paseo hay que alargar el frontal hasta la segunda posición y sucesivamente enganchar la bandeja empujándola hacia abajo como indica la figura.
- 18• Para quitar la bandeja tirar hacia fuera las dos aletas laterales de la bandeja y, al mismo tiempo, subirla hacia arriba. Es peligroso poner bebidas calientes en la bandeja.

MANILLAR

- 19• Para hacer que el manillar sea reversible tirar hacia arriba las dos palanquitas del manillar al mismo tiempo y ponerlo en la parte opuesta hasta oír clic. Durante esta operación asegurarse de no golpear las manos o los brazos del niño.
- 20• Para regular la altura del asa, presionar al mismo tiempo los dos pulsadores laterales como indica la figura y bloquear el asa en la posición deseada.

PORTABEBIDAS

- 21• El portabebidas se puede poner tanto en el lado derecho como en el izquierdo del manillar. Para aplicar el portabebidas, insertar la guía del mismo en la espiga del manillar y empujar hacia abajo hasta oír clic. Se aconseja no poner en el portabebidas bebidas calientes ni con un peso superior a 1 Kg (2,2 lbs).
- 22• A: COCHECITO: Venezia es un cochecito cuando tiene el respaldo bajado hasta la última posición, el reposapiés levantado, el manillar en la parte opuesta del respaldo y las ruedas giratorias en la parte del respaldo.
 - B: SILLA DE PASEO: Venezia es una silla de paseo cuando tiene el respaldo levantado, el reposapiés bajado, el manillar en la parte del respaldo y las ruedas giratorias en la parte opuesta del respaldo.

CAPOTA

- 23• Para aplicar la capota insertar los acoples en los correspondientes alojamientos de los brazos de la silla de paseo como indica la figura y abrocharla en la parte de detrás del respaldo.
- 24• Abrochar la capota a los lados internos de los brazos y tensar la capota bajando los compases como indica la figura.
- 25• Para transformar la capota en toldo parasol, abrir la cremallera como indica la figura y desabrochar la parte de detrás de

la capota.

CUBREPIES

Para transformar Uno en versión cochecito primero hay que alargar la barra frontal hasta la segunda posición y subir el reposapiés.

- 26• Sacar la parte inferior del cubrepies por debajo del saco del reposapiés.
- 27• Insertar la lengüeta de la parte inferior del cubrepies en las muescas del frontal. (Las muescas del frontal salen cuando se ensancha el frontal. Si las muescas se meten en su propio alojamiento hay que empujar hacia sí mismos las dos palanquitas que hay debajo del frontal).
- 28• Meter los ojales laterales en los reposabrazos.
- 29• Versión cochecito sin cubrepies.
- 30• Unir con la cremallera la parte superior del cubrepies con la de abajo y abrocharla a los reposabrazos, como indica la figura.
- 31• Modelo cochecito con cubrepies.

CIERRE

Antes de cerrar la silla de paseo, asegurarse de que: el manillar esté colocado en la parte del respaldo, si está puesta la capota, aflojar los compases y asegurarse de que todas las ruedas estén en la posición fija.

- 32• Para cerrar la silla de paseo, bajar primero la palanca de la derecha identificada con el número 1, hasta oír clic.
- 33• Bajar la palanca de la izquierda identificada con el número 2 y subir el manillar hacia arriba.
- 34• Luego, bajar el manillar hacia abajo y terminar de cerrar, enganchando los acoples como indica la figura.

TRANSPORTE

- 35• La silla de paseo tiene dos asas de transporte a los lados que permiten transportarla tanto cerrada como abierta (por ej.: para bajar las escaleras).

CÓMO SE QUITA LA FUNDA

- 36• Para quitar la funda de la silla de paseo, extraer las aletas de la funda de los reposabrazos y desabrochar los botones.
- 37• Quitar la aleta de la funda por el respaldo;
- 38• extraer el cinturón de seguridad por debajo del asiento;
- 39• Destornillar la correa por ambos lados y sacar el saco.
- 40• Para poder lavar la parte inferior del cubrepies, sacar los acoples de los alojamientos que hay en el chasis de la plataforma como indica la figura.

GANCIOMATIC SYSTEM

El Ganciomatic System es el sistema práctico y rápido que, gracias a los acoples Ganciomatic, permite enganchar en la silla de paseo la silla de auto Primo Viaggio, dotada también del Ganciomatic System, que se puede comprar por separado. Primo Viaggio se desengancha de su base (que se queda en el coche) y se engancha en la silla de paseo para transportar al niño, sin molestarlo. **Con la silla de paseo Venezia se puede enganchar la silla de auto de dos formas diferentes (“A” y “B”).**

ACOPLES GANCIOMATIC DE LA SILLA DE PASEO

- 41• Para subir los acoples Ganciomatic de la silla de paseo, levantar la funda en las esquinas del asiento y girar hacia arriba los dos acoples que se desplazarán automáticamente hacia fuera.
- 42• Para bajar los acoples Ganciomatic de la silla de paseo, tirar hacia arriba la palanquita y al mismo tiempo bajar el gancho como indica la figura.
 - Venezia puede cerrarse también con los acoples Ganciomatic subidos.

VENEZIA + PRIMO VIAGGIO

- 43• **Para enganchar la silla de auto en la silla de paseo de la FORMA “A”, hay que:**
 - frenar la silla de paseo;
 - quitar la capota de la silla de paseo;
 - bajar el respaldo de la silla de paseo hasta la penúltima posición;
 - subir los acoples Ganciomatic de la silla de paseo;
 - girar el asa por la parte opuesta del respaldo;
 - poner la silla de auto hacia el asa;
 - enganchar la silla de auto, empujándola hacia abajo hasta oír clic.
- 44• **Para enganchar la silla de auto en la silla de paseo de la FORMA “B”, hay que:**
 - frenar la silla de paseo;
 - quitar la capota de la silla de paseo;
 - bajar el respaldo de la silla de paseo hasta la penúltima posición;
 - subir los acoples Ganciomatic de la silla de paseo;
 - asegurarse de que el asa esté puesta por la parte del respaldo;
 - extraer la barra frontal hasta el primer clic;
 - poner la silla de auto hacia el respaldo;
 - enganchar la silla de auto, empujándola hacia abajo hasta oír clic.
 - Para desenganchar la silla de auto de la silla de paseo consultar el manual de instrucciones.

LÍNEA DE ACCESORIOS

- 45• Plástico de lluvia Cover All: plástico de lluvia integral de PVC transparente.
- 46• Este plástico de lluvia ha sido concebido también para cuando se engancha la silla de automóvil Primo Viaggio a la silla de paseo Venezia, garantizando así una protección total.
- 47• Bolso con cambiador: bolso con colchoneta para cambiar al bebé, que se puede enganchar a la silla de paseo.

LIMPIEZA & MANTENIMIENTO

Su producto necesita un mínimo mantenimiento. Las operaciones de limpieza y mantenimiento tiene que ser efectuadas sólo por adultos.

- Se aconseja mantener limpias las partes en movimiento y si hiciera falta, lubricarlas con aceite ligero.
- Secar las partes de metal del producto para evitar que se oxiden.
- Limpiar periódicamente las partes de plástico con un paño húmedo, no usar disolventes ni otros productos parecidos.
- Cepillar las partes de tejido para quitar el polvo.
- Mantener limpias las ruedas quitando polvo y arena.
- Proteger el producto contra los agentes atmosféricos, agua, lluvia o nieve; la exposición continua y prolongada al sol puede causar cambios de color en muchos materiales.
- Conservar el producto en un sitio seco.
- Para lavar los revestimientos, seguir las indicaciones siguientes.



⚠ CUIDADO

- ESTE PRODUCTO HA SIDO DISEÑADO PARA NIÑOS CON UN PESO MÁXIMO DE 20 KG Y UNA ALTURA MÁXIMA DE 110 CM. LA CESTILLA HA SIDO REALIZADA PARA SOPORTAR UN PESO MÁXIMO DE 5 KG. LOS POSIBLES PORTABEBIDAS QUE VAN CON ESTE PRODUCTO ESTÁN CONCEBIDOS PARA SOPORTAR EL PESO MÁXIMO ESPECIFICADO EN EL PORTABEBIDAS EN CUESTIÓN. CUALQUIER BOLSA ENTREGADA JUNTO AL PRODUCTO ESTÁ REALIZADA PARA SOPORTAR UN

PESO MÁXIMO DE 0,2 KG.

- SI NO SE RESPETAN LAS INDICACIONES ESPECIFICADAS O SI SE USAN ACCESORIOS DIFERENTES DE LOS HOMOLOGADOS POR EL FABRICANTE, EL PRODUCTO PUEDE SER INESTABLE.
- PARA EVITAR LESIONES GRAVES POR CAÍDAS O SI ESCAPA EL NIÑO DE LA SILLA DE PASEO, USAR SIEMPRE UN CINTURÓN DE SEGURIDAD DE 5 PUNTOS COMPLETO.
- NO DEJAR NUNCA AL NIÑO SIN VIGILANCIA.
- EL NIÑO PODRÍA RESBALAR E INTRODUCIRSE EN LAS ABERTURAS DE LAS PIERNAS Y SOFOCARSE. NO UTILIZAR NUNCA EL COCHECITO EN POSICIÓN RECLINADA SI NO SE HA INSTALADO/IMPLEMENTADO LA PARTE INFERIOR DEL CUBREPIES.
- USAR SIEMPRE TODOS LOS DISPOSITIVOS DE BLOQUEO CADA VEZ QUE LA SILLA DE PASEO NO ESTÉ EN MOVIMIENTO.
- PARA EVITAR LESIONES GRAVES, ASEGURARSE DE QUE EL NIÑO NO PUEDA MOVERSE PELIGROSAMENTE MIENTRAS SE REGULA EL PRODUCTO.
- TODAS LAS OPERACIONES DE ENSAMBLAJE DEBE REALIZARLAS SOLO UN ADULTO.
- NO LEVANTAR LA SILLA DE PASEO COGIÉNDOLA POR LA BARRA FRONTAL. LA BARRA FRONTAL NO HA SIDO CONCEBIDA PARA SOPORTAR PESOS.
- ASEGURARSE DE QUE LA SILLA DE PASEO ESTÉ ABIERTA CORRECTAMENTE Y BLOQUEADA EN LA POSICIÓN CORRECTA PARA SU UTILIZACIÓN.
- ASEGURARSE DE QUE LA SILLA DE AUTO O EL COCHECITO ESTÉN ENGANCHADOS CORRECTAMENTE A LA SILLA DE PASEO.
- NO USAR LA SILLA DE PASEO CERCA DE ESCALERAS O ESCALONES; PRESTAR ATENCIÓN CUANDO SE UTILIZA EN ESCALERAS O ESCALERAS MECÁNICAS.
- NO UTILIZAR EL PRODUCTO SI

PRESENTA PARTES DAÑADAS O SI FALTA ALGUNA PARTE.

- NO USAR EN PRESENCIA DE LLAMAS O FUENTES DE CALOR.

NORMAS DES SEGURIDAD

Abrir y cerrar con cuidado, evitando el introducir los dedos dentro el mecanismo. Para enganchar el cinturón de seguridad, introduzca los tirantes e inserte ambos extremos del cinturón en la hebilla. Asegúrese que éste insertado correctamente. Para desenganchar el cinturón de seguridad, apretar en los lados de la hebilla y al mismo tiempo tirar hacia fuera el cinturón. Los bultos y/o accesorios pueden desestabilizar el producto. Recomendamos no cargarla con más de 5 kg – 11.0 lbs de peso. Presten atención al riesgo que representa el fuego y otras importantes fuentes de calor como son los radiadores eléctricos, estufas a gas ect., en las proximidades del producto. Asegurarse siempre que la silla auto esté bien enganchado a los ganchos de la silla de paseo.

FR•FRANÇAIS

- **IMPORTANT** : lire ces instructions avec attention et les conserver pour toute référence future.
Il la sécurité de votre enfant pourrait être menacée si ces instructions ne sont pas respectées.

- Pour des raisons techniques et commerciales, PEG PEREGO pourra apporter à tout moment des modifications aux modèles décrits dans ce manuel.

SERVICE D'ASSISTANCE

En cas de perte ou dommage fortuit de pièces du modèle, utilisez exclusivement les pièces de rechange originales Peg Perego. Pour les éventuelles réparations, substitutions, informations sur les produits, la vente de pièces de rechange originales et d'accessoires, contactez le Service d'assistance Peg-Perego:

CANADA:
tel.: 905.839.3371
fax: 905.839.9542
Call us toll free: 1.800.661.5050

www.pegperego.com

NOTICE D'EMPLOI

OUVERTURE

- 1• Pour ouvrir la poussette, appuyer simultanément sur les deux boutons du guidon, bloquer ce dernier à la verticale. Décrocher les fixations comme indiqué sur la figure.
- 2• Tirer énergiquement le guidon vers le haut, puis le pousser vers le bas jusqu'à entendre le déclic d'enclenchement.

MONTAGE DU PANIER

- 3• Pour monter le panier, appuyer sur les boutons latéraux et tirer pour faire sortir la tige du panier.
- 4• Vérifier le bon positionnement de la barre du panier en se référant à la figure.
- 5• Introduire la tige dans le tissu du panier. Insérer la tige assemblée au panier dans son logement, jusqu'à entendre un déclic.
- 6• Accrocher les côtés du panier aux boutons et, à l'avant, accrocher les deux œillets à la poussette, comme sur la figure.
- 7• Le panier de la poussette est réglable en trois positions.
A: position normale.
B: le panier s'abaisse pour pouvoir l'utiliser même lorsque le dossier est complètement abaissé ; en appuyant sur celui-ci, il est plus facile de le remplir sans déranger le bébé.

C: panier relevé pour accéder au repose-pied arrière.

FREIN

- 8• Le guidon étant réversible, le frein des quatre roues de la poussette peut être enclenché. Enclencher uniquement le frein des roues qui se trouvent du même côté que le guidon. Pour enclencher le frein de la poussette, abaisser du pied le levier de freinage des roues, comme indiqué sur la figure. A l'arrêt, le frein doit toujours être enclenché.

CEINTURES DE SECURITE

- 9• A: Assurez-vous que la bretelle soit correctement insérée en vérifiant comme indiqué sur le schéma correspondant. B: Accrochez la ceinture comme indiqué sur le schéma.
- 10• Pour détacher la ceinture, appuyez de chaque côté de la boucle et tirez pour que les deux parties se désolidarisent.
- 11• Grâce à son système de fixation particulier, la nouvelle ceinture de sécurité est désormais plus pratique à attacher. En effet, avant d'attacher la ceinture, fixer la boucle au dossier en insérant la languette dans le passant prévu à cet effet, comme indiqué sur la figure. Après avoir attaché la ceinture, la détacher du dossier pour permettre au bébé de bouger en toute liberté. La boucle doit rester sous les épaules du bébé.

REGLAGE DU DOSSIER

- 12• Le dossier de la poussette est inclinable en trois positions. Pour l'abaisser, soulever la poignée tout en bloquant le dossier dans la position souhaitée. Pour le relever, le pousser vers le haut.

REGLAGE DU REPOSE-PIED

- 13• Le repose-pied est réglable en deux positions. Pour l'abaisser, tirer les deux doigts vers le bas tout en abaissant le repose-pied, comme indiqué sur la figure. Pour le relever, le soulever jusqu'à entendre le déclic d'enclenchement.

ROUES PIVOTANTES

- 14• Le guidon étant réversible, les quatre roues de la poussette sont pivotantes. Seules les roues qui se trouvent du côté opposé au guidon doivent être mises en position pivotante. Pour mettre les roues avant en position pivotante, relever le levier comme indiqué sur la figure. Pour les mettre en position fixe, abaisser le levier.

BARRE FRONTALE

- 15• La barre frontale peut être rallongée en deux positions. Pour la rallonger en première position, tirer vers soi les deux

doigts situés sous la barre frontale et cette dernière jusqu'au premier déclic. Pour rallonger la barre frontale en seconde position, continuer de tirer vers soi les deux doigts et la barre frontale jusqu'au second déclic.

- 16• Lorsque les enfants sont plus grands, il est possible de retirer la barre frontale. Pour cela, appuyer sur les boutons situés sous les accoudoirs tout en tirant la barre frontale vers l'extérieur.

PLATEAU "CHILD TRAY"

- 17• Pour accrocher le plateau porte-objets à la poussette, rallonger la barre frontale jusqu'à la seconde position puis accrocher le plateau en le poussant vers le bas, comme indiqué sur la figure.
- 18• Pour enlever le plateau, pousser vers l'extérieur les deux ailettes latérales du plateau tout en soulevant ce dernier. Il est dangereux de poser des boissons bouillantes sur le plateau.

GUIDON

- 19• Pour inverser le guidon, tirer simultanément vers le haut les deux doigts situés sur le guidon et amener le guidon du côté opposé jusqu'à entendre le déclic d'enclenchement. Au cours de cette opération, s'assurer de ne pas heurter les mains ou les bras de l'enfant.
- 20• Pour régler la hauteur du guidon, appuyer simultanément sur les deux boutons latéraux, comme indiqué sur la figure, et bloquer le guidon dans la position souhaitée.

PORTE-BOUTEILLE

- 21• Le porte-bouteille peut être appliqué du côté gauche ou du côté droit du guidon. Pour appliquer le porte-bouteille, insérer son guide dans le téton du guidon et le pousser vers le bas jusqu'à entendre le déclic d'enclenchement. Il est conseillé de ne pas insérer des boissons chaudes et pesant plus de 1 kg (2,2 lbs) dans le porte-bouteille.

POUSSETTE VENEZIA VERSION A ET B

- 22• A: Venezia est en version A lorsque le dossier est abaissé jusqu'en dernière position, le repose-pied relevé, le guidon du côté opposé au dossier et les roues pivotantes du côté du dossier.
 - B: Venezia est en version B lorsque le dossier est relevé, le repose-pied abaissé, le guidon du côté du dossier et les roues pivotantes du côté opposé au dossier.

CAPOTE

- 23• Pour appliquer la capote, insérer les fixations dans les logements appropriés des accoudoirs de la poussette, comme indiqué sur la figure, et la boutonner à l'arrière du dossier.

- 24• Boutonner la capote aux flancs internes des accoudoirs et tendre la capote en abaissant les petits leviers, comme indiqué sur la figure.
- 25• Pour transformer la capote en pare-soleil, ouvrir la fermeture Eclair comme indiqué sur la figure et déboutonner le reste de la capote.

TABLIER

Pour transformer Uno en version landau, allonger tout d'abord la barre frontale jusqu'à atteindre la deuxième position puis relever la pédale repose-pieds.

- 26• Détacher la partie inférieure du tablier par le dessous de la housse du repose-pieds.
- 27• Insérer les languettes de la partie inférieure du tablier dans les fentes de la barre frontale. (Les fentes de la barre frontale sortent lorsque cette dernière est rallongée. Si les fentes rentraient dans leur logement, pousser vers soi les deux doigts situés sous la barre frontale.)
- 28• Insérer les œillets latéraux dans les accoudoirs.
- 29• Version sans tablier.
- 30• Unir à l'aide de la fermeture Éclair la partie supérieure du tablier à la partie inférieure et la boutonner aux accoudoirs, comme sur la figure.
- 31• Version landau avec tablier.

FERMETURE

Avant de fermer la poussette, s'assurer que le guidon est du côté du dossier. Si la capote est appliquée, desserrer les petits leviers et s'assurer que toutes les roues sont en position fixe.

- 32• Pour fermer la poussette, abaisser tout d'abord le levier de droite portant le chiffre 1, jusqu'à entendre le déclic d'enclenchement.
- 33• Abaisser le levier de gauche portant le chiffre 2 et tirer le guidon vers le haut.
- 34• Abaisser ensuite le guidon et fermer la poussette en accrochant les fixations comme indiqué sur la figure.

TRANSPORT

- 35• La poussette est dotée de deux poignées latérales qui permettent de la transporter tant fermée qu'ouverte (ex.: pour descendre les escaliers).

POUR RETIRER LA HOUSSE

- 36• Pour retirer la housse de la poussette, détacher les ailettes de la housse des accoudoirs et la déboutonner.
- 37• Retirer l'ailette de la housse du dossier;
- 38• enlever la ceinture de sécurité en la faisant glisser par le dessous du siège;
- 39• Dévisser la ceinture des deux côtés et retirer la housse.
- 40• Pour nettoyer la partie inférieure du tablier, détacher les fixations sur le cadre du repose-pieds, comme indiqué sur la

figure.

SYSTÈME GANCIOMATIC

Grâce aux fixations Ganciomatic, le Système Ganciomatic permet d'accrocher rapidement et facilement le siège auto Primo Viaggio (également équipé du Système Ganciomatic) à la poussette. Il est possible de démonter Primo Viaggio de sa base (qui reste dans la voiture) et de le monter sur la poussette pour transporter l'enfant sans le déranger. **Avec la poussette Venezia, il est possible de monter le siège auto de deux manières différentes («A» et «B»).**

FIXATIONS GANCIOMATIC DE LA POUSSETTE

- 41• Pour relever les fixations Ganciomatic de la poussette, soulever la housse au niveau des angles de l'assise et faire pivoter vers le haut les deux fixations; elles se déplaceront automatiquement vers l'extérieur.
- 42• Pour abaisser les fixations Ganciomatic de la poussette, tirer vers l'extérieur le petit levier et, dans le même temps, abaisser le crochet, comme sur la figure.
 - Venezia peut être refermée également avec les fixations Ganciomatic relevées.

VENEZIA + PRIMO VIAGGIO

- 43• **Pour monter le siège auto sur la poussette selon la VERSION «A», il convient de:**
 - bloquer la poussette;
 - enlever la capote de la poussette;
 - abaisser le dossier jusqu'à l'avant-dernière position;
 - relever les fixations Ganciomatic de la poussette;
 - positionner le guidon de l'autre côté du dossier;
 - positionner le siège auto vers le guidon;
 - bloquer le siège auto en le poussant vers le bas jusqu'au déclic;
- 44• **Pour monter le siège auto sur la poussette selon la VERSION «B», il convient de:**
 - bloquer la poussette;
 - enlever la capote de la poussette;
 - abaisser le dossier jusqu'à l'avant-dernière position;
 - relever les fixations Ganciomatic de la poussette;
 - s'assurer que le guidon est positionné du côté opposé au dossier;
 - tirer la barre frontale jusqu'au premier cran;
 - positionner le siège auto vers le dossier;
 - bloquer le siège auto en le poussant vers le bas jusqu'au déclic;
 - Pour décrocher le siège auto de la poussette, consulter son mode d'emploi.

LIGNE D'ACCESSOIRES

- 45• **Bâche intégrale (Cover All):** bâche intégrale en PVC transparent.
- 46• Cette bâche a également été conçue en cas de montage du siège auto Primo Viaggio sur la poussette Venezia, garantissant sa protection totale.
- 47• **Sac à langer:** Sac muni d'un petit matelas pour changer bébé, qui peut être monté sur la poussette.

NETTOYAGE ET ENTRETIEN

Votre produit nécessite un minimum d'entretien. Les opérations de nettoyage et d'entretien doivent être effectuées uniquement par des adultes.

- Il est recommandé de maintenir toutes les parties mobiles propres et, au besoin, de les lubrifier avec une huile légère.
- Essuyer les parties métalliques du produit pour prévenir la formation de rouille.
- Nettoyer régulièrement les parties en plastique avec un chiffon humide, ne pas utiliser de solvants ou d'autres produits du même type.
- Brosser les parties en tissu pour les dépoussiérer.
- Éliminer les dépôts de poussière et de sable des roues.
- Protéger le produit contre les agents atmosphériques, l'eau, la pluie ou la neige; l'exposition continue et prolongée au soleil pourrait altérer les couleurs de nombreux matériaux.
- Conserver le produit dans un endroit sec.
- Pour le lavage du sac, suivre les instructions ci-après.



⚠️ AVERTISSEMENT

- CE PRODUIT A ETE CONÇU POUR DES ENFANTS DONT LE POIDS N'EXCEDE PAS 20 KG (44 LIVRES) ET LA TAILLE NE DEPASSE PAS 110 CM (43 POUCHES). LE PANIER A ETE CONÇU POUR SUPPORTER DES CHARGES MAXIMALES DE 5 KG (11 LIVRES). LE PORTE-BOISSONS EVENTUELLEMENT FOURNI AVEC LE PRODUIT A ETE CONÇU POUR SUPPORTER DES CHARGES INDIQUEES SUR LE PORTE-BOISSONS LUI-MEME. LES POCHETTES OU SACS FOURNIS AVEC CE PRODUIT ONT ETE

CONÇUS POUR SUPPORTER DES CHARGES MAXIMALES DE 0,2 KG (0,44 LIVRES).

- LE DEFAUT D'OBSERVATION DES SPECIFICATIONS DU FABRICANT OU L'EMPLOI D'ACCESSOIRES NON APPROUVES PAR LE FABRICANT PEUT AFFECTER LA STABILITE DU PRODUIT.
- POUR ÉVITER DE GRAVES BLESSURES SUITE À LA CHUTE OU AU GLISSEMENT DE L'ENFANT DU PRODUIT, TOUJOURS UTILISER UNE CEINTURE DE SÉCURITÉ À 5 POINTS COMPLÈTE.
- NE JAMAIS LAISSER L'ENFANT SANS SURVEILLANCE.
- L'ENFANT POURRAIT GLISSER DANS LES OUVERTURES DES JAMBRES ET S'ETRANGLER. NE JAMAIS UTILISER DANS UNE POSITION INCLINEE DANS UN LANDAU SI LA PARTIE INFERIEURE DU TABLIER N'EST PAS COMPLETEMENT INSTALLEE.
- TOUJOURS ACTIONNER LES FREINS LORSQUE LE PRODUIT EST A L'ARRÊT.
- POUR ÉVITER DE GRAVES BLESSURES LORS DU RÉGLAGE DU PRODUIT, S'ASSURER QUE LES MEMBRES DE L'ENFANT NE SONT PAS EN CONTACT AVEC DES PIÈCES EN MOUVEMENT.
- L'ENSEMBLE DES PROCÉDURES DE MONTAGE ET D'UTILISATION DOIT ÊTRE EFFECTUÉ PAR UN ADULTE
- NE PAS SOULEVER LA POUSSETTE PAR LA BARRE FRONTALE. ELLE N'A PAS ÉTÉ CONÇUE POUR SUPPORTER DES CHARGES.
- S'ASSURER QUE LA POUSSETTE EST CORRECTEMENT OUVERTE EST BLOQUÉE DANS LA POSITION CONVENANT À SON UTILISATION.
- CONTRÔLER QUE LE SIÈGE ENFANT OU LE LANDAU EST CORRECTEMENT ACCROCHÉ À LA POUSSETTE.
- NE PAS UTILISER CE PRODUIT À PROXIMITÉ DE MARCHES OU D'ESCALIERS; PRÊTER ATTENTION À LA MANIPULATION DU PRODUIT DANS DES ESCALIERS OU DES ESCALATORS.

- NE PAS UTILISER LE PRODUIT SI DES PIÈCES SONT MANQUANTES OU CASSÉES.
- NE PAS UTILISER PRÈS DU FEU OU D'UNE FLAMME DIRECTE.

NORMES DE SECURITE

Pour boucler la ceinture de sécurité, enfiler les deux extrémités de la ceinture dans la boucle de la sangle entre-jambes et accrochez les deux ceintures dorsales dans les boucles prévues à cet effet. Pour ouvrir la ceinture de sécurité, poussez les deux extrémités de la ceinture vers l'intérieur, appuyez sur le milieu de la boucle et en même temps, tirez vers l'extérieur.

Des paquets et/ou des accessoires peuvent rendre instables le produit.

Nous recommandons de ne pas mettre dans le panier une charge supérieure à 5 kg.

ATTENTION: veillez à ne pas mettre cette poussette à proximité d'une source de chaleur telle qu'un convecteur électrique, chauffage, etc.

Vérifiez systématiquement que le siège auto Primo Viaggio est correctement ancrés sur la poussette

NOTICE RÉSERVÉE AU MARCHÉ FRANÇAIS:

- "Conforme aux exigences de sécurité".
- Norme NF S 54-001.
- L'utilisation de cette poussette est fortement déconseillée aux enfants d'un âge inférieur à 6 mois à moins qu'elle ne comporte une position allongée.



Venezia

PEG PEREGO S.p.A.
VIA DE GASPERI 50 20043 ARCORE MI ITALIA
tel. 0039•039•60881 fax 0039•039•615869-616454
Servizio Post Vendita – After Sale:
tel. 0039•039•6088213 fax: 0039•039•3309992

PEG PEREGO U.S.A. Inc.
3625 INDEPENDENCE DRIVE FORT WAYNE INDIANA 46808
phone 260•482•8191 fax 260•484•2940
Call us toll free 1•800•671•1701

PEG PEREGO CANADA Inc.
585 GRANITE COURT PICKERING ONTARIO CANADA L1W3K1
phone 905•839•3371 fax 905•839•9542
Call us toll free 1•800•661•5050

www.pegperego.com