



CANADA

Instructions for use EN
Notice d'emploi FR

Elegante Panorama



FICA0401153

⚠ WARNING: AVOID SERIOUS INJURY FROM FALLING OR SLIDING OUT. ALWAYS USE COMPLETE 5 POINT SEAT BELT.

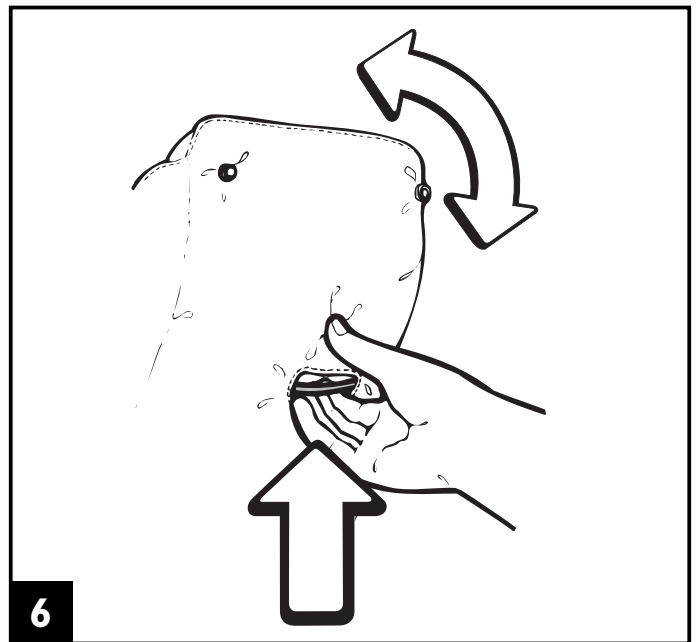
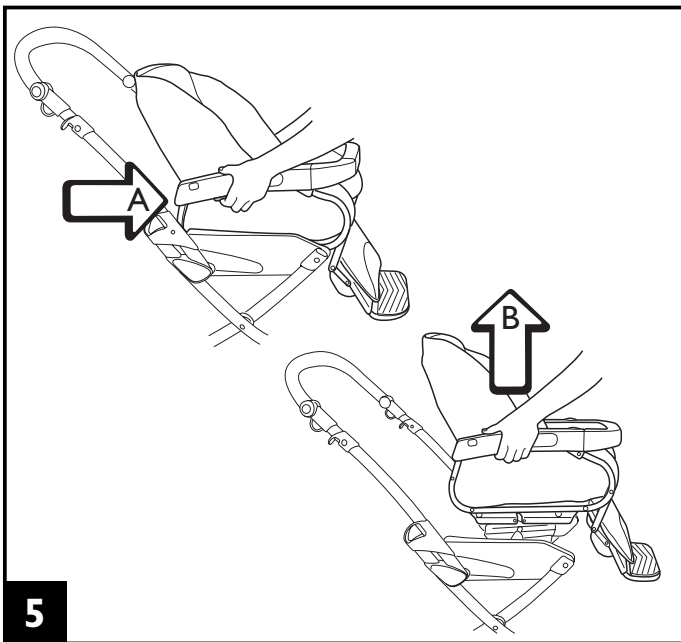
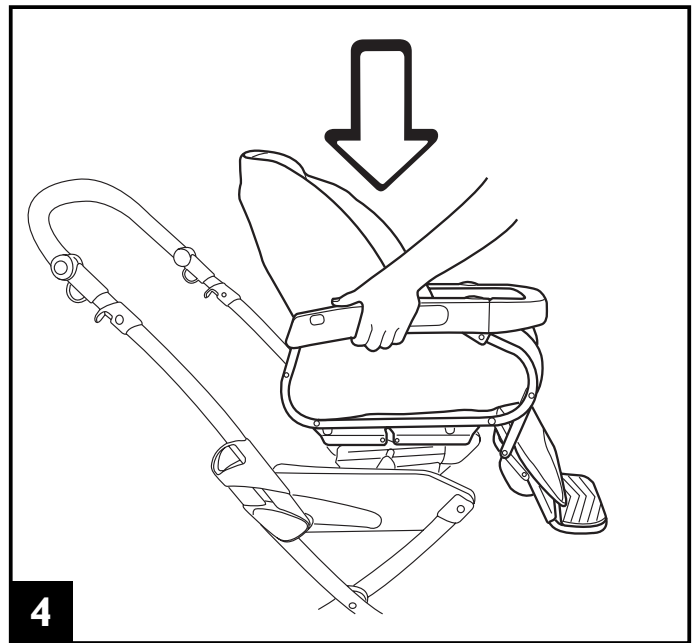
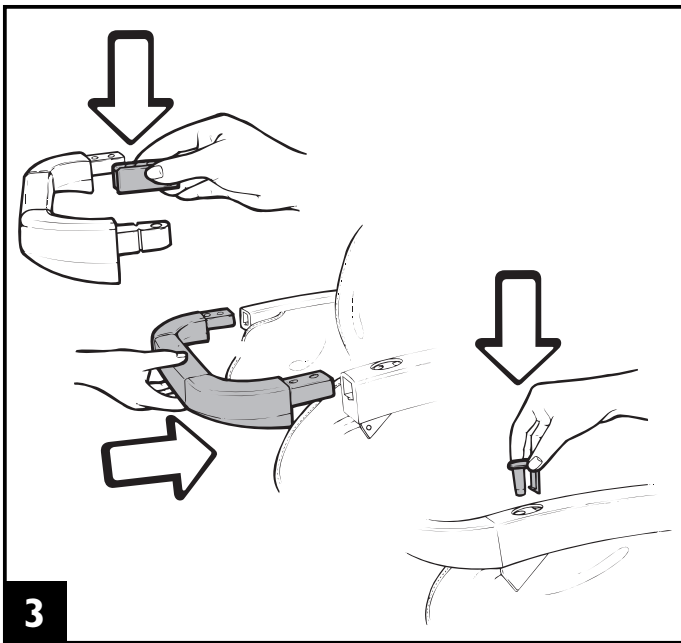
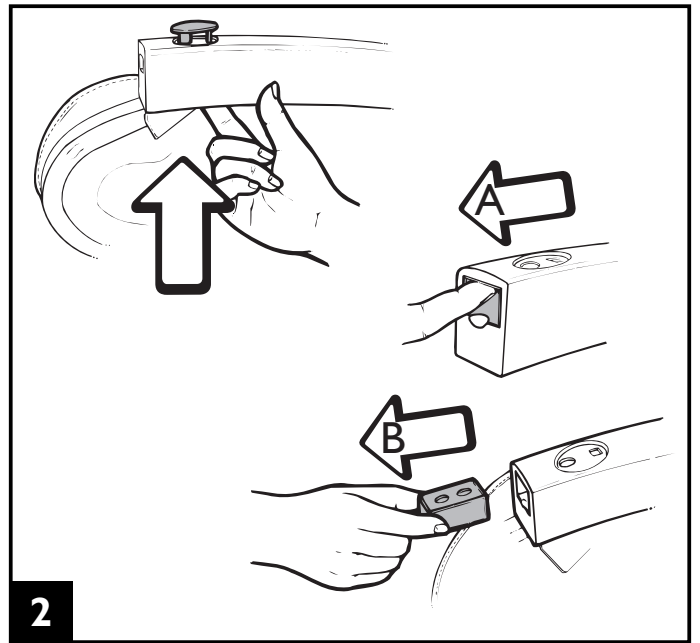
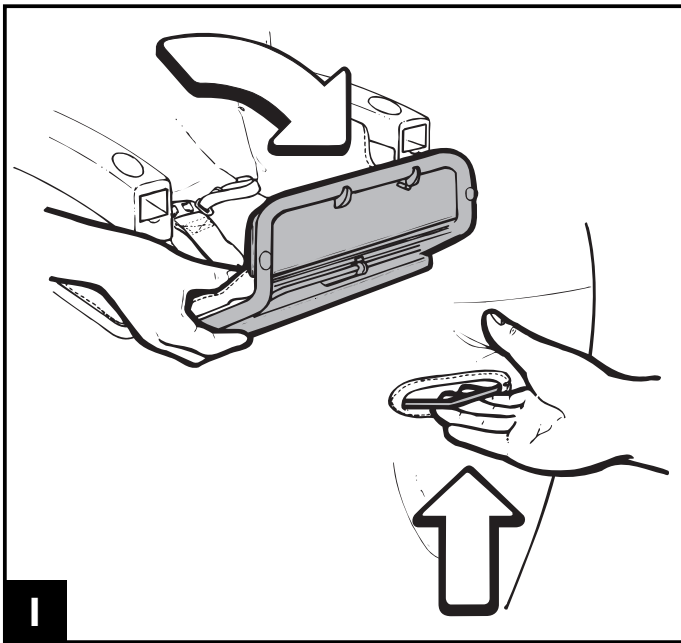

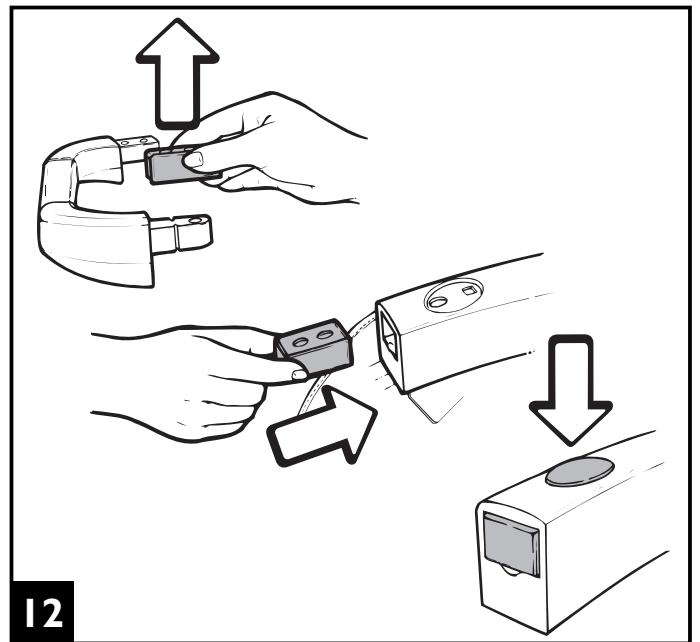
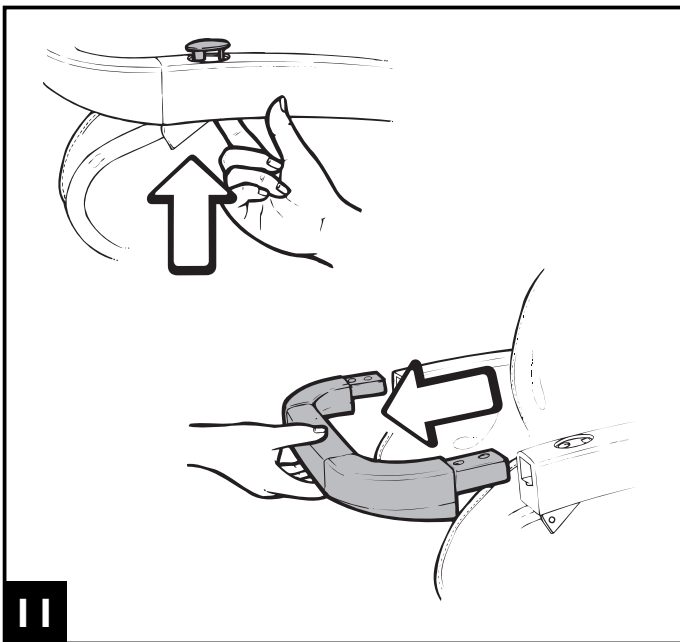
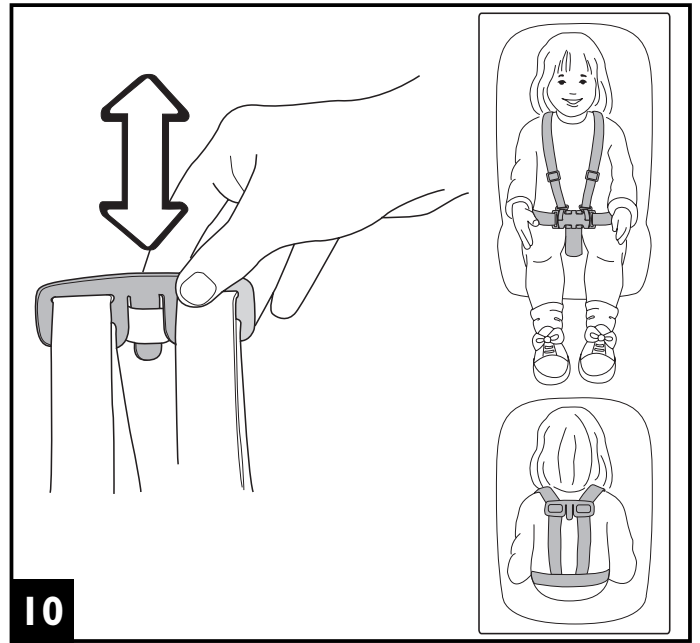
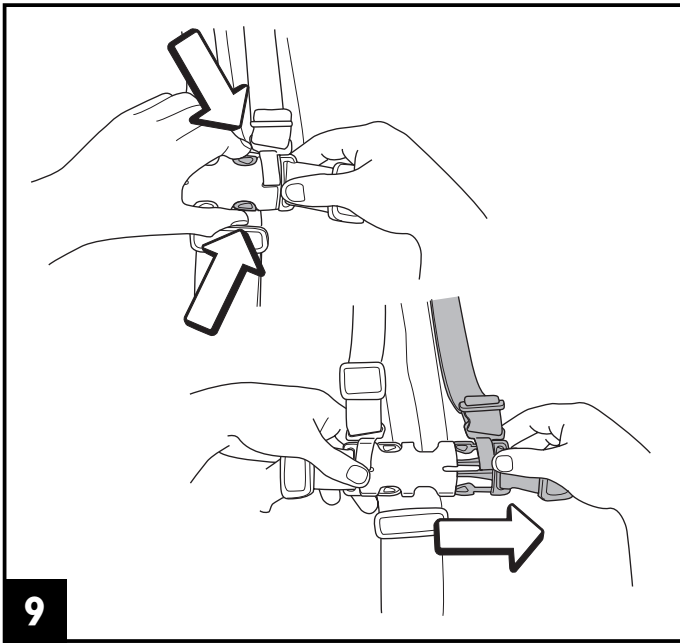
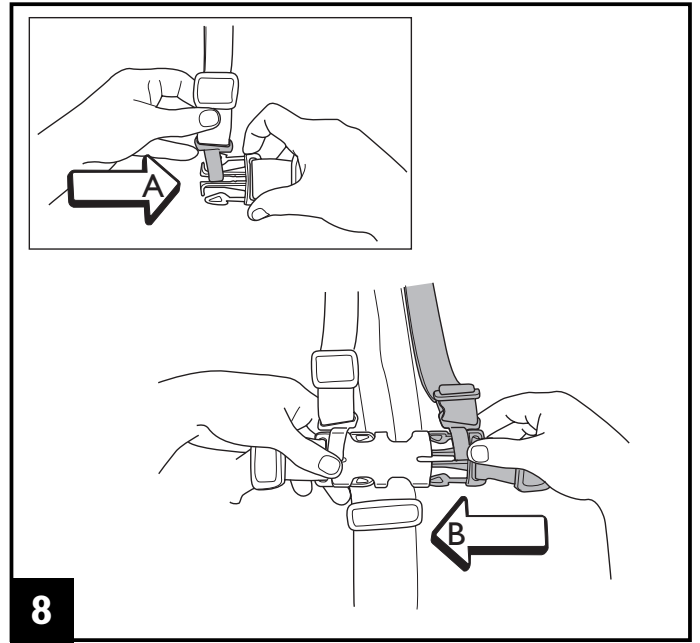
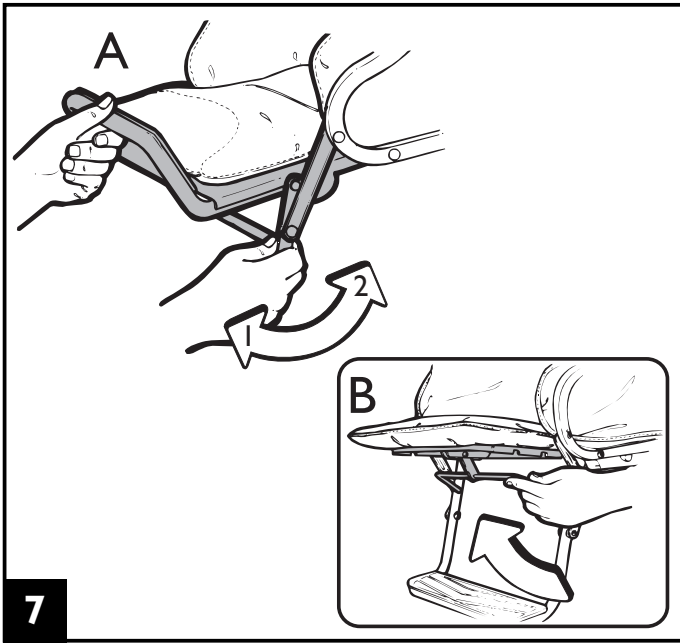

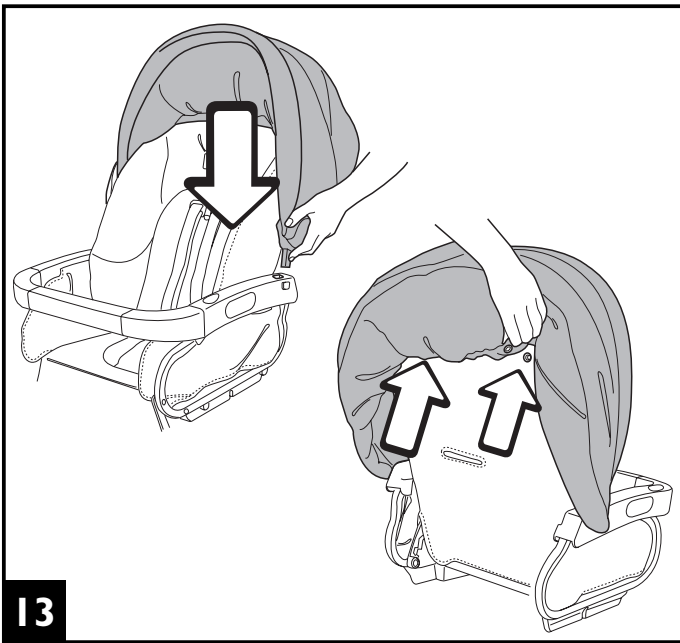

13

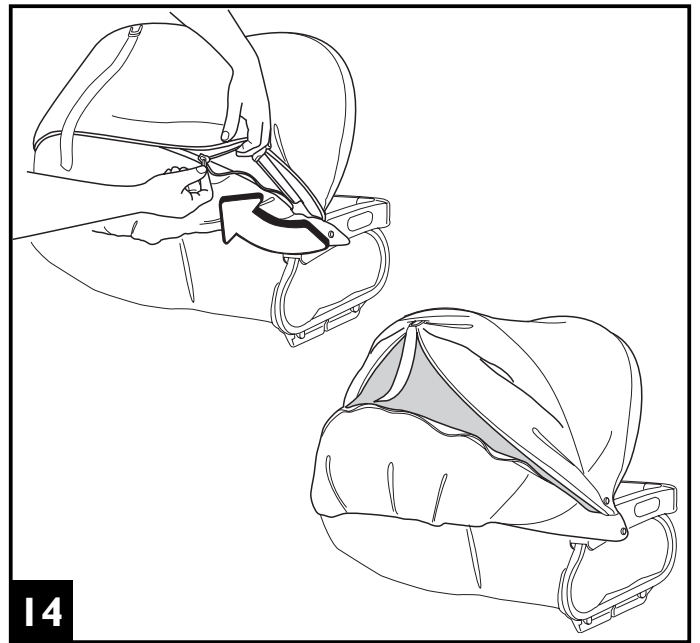

14

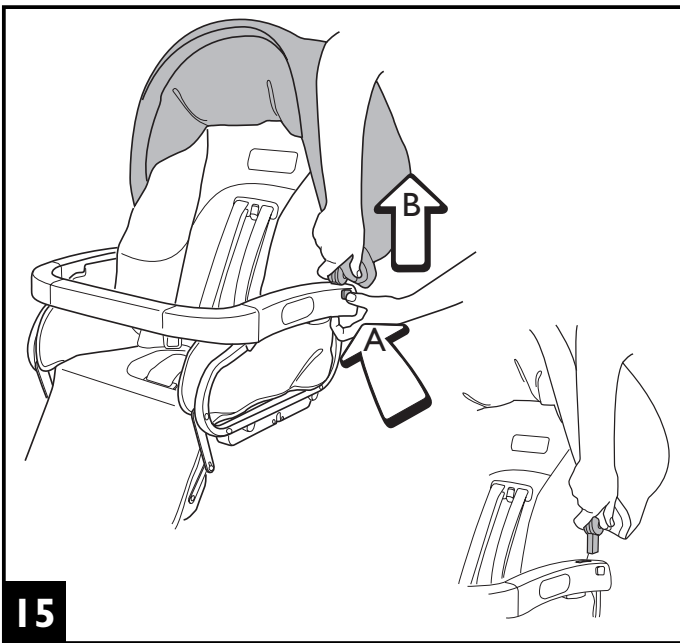

15

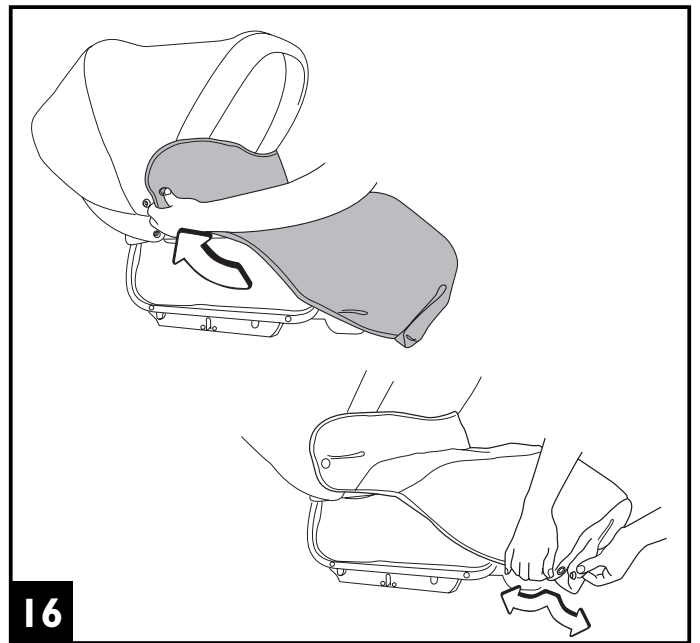

16

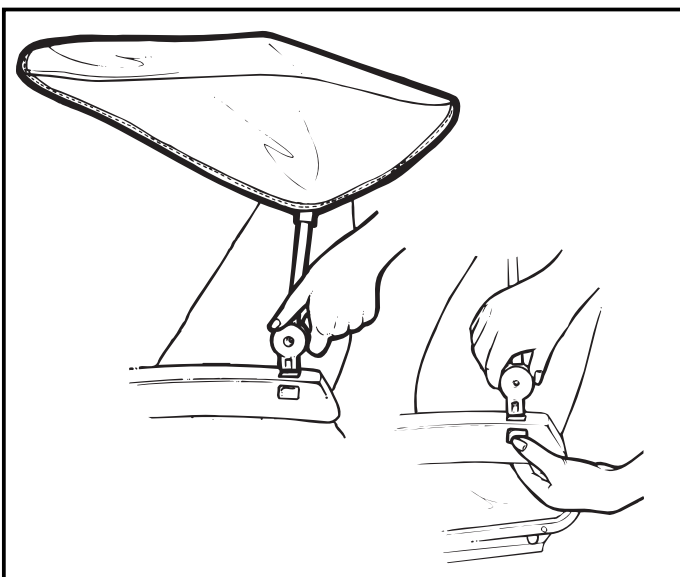

17 Accessory

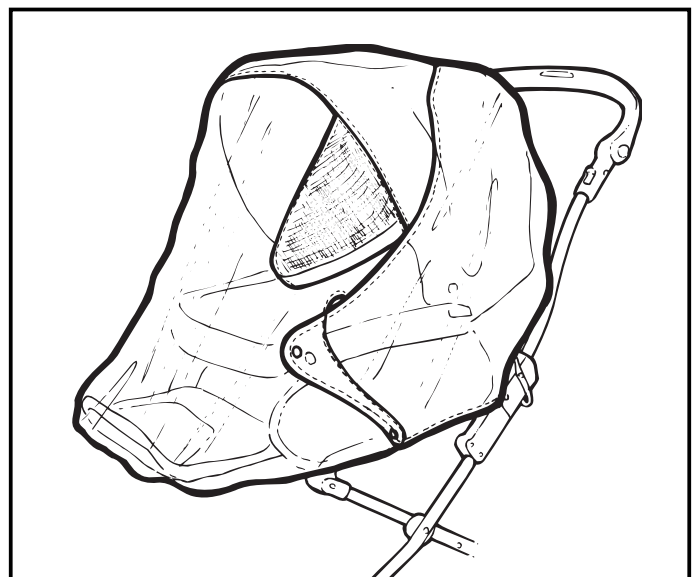

18 Accessory

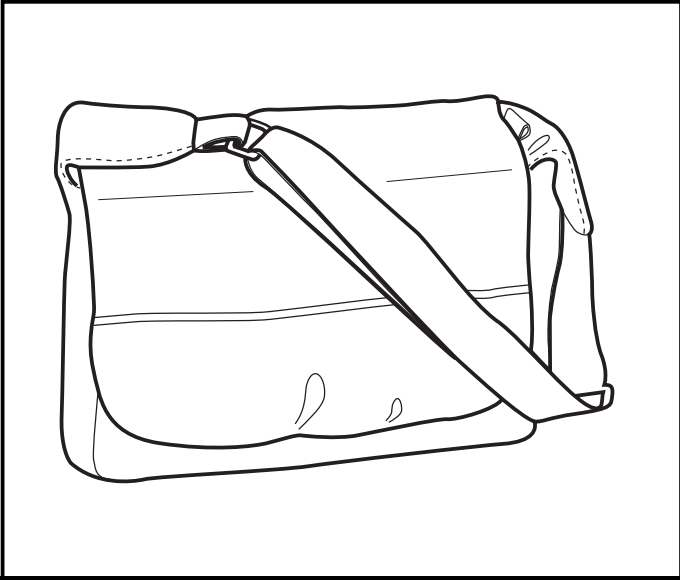

19 Accessory

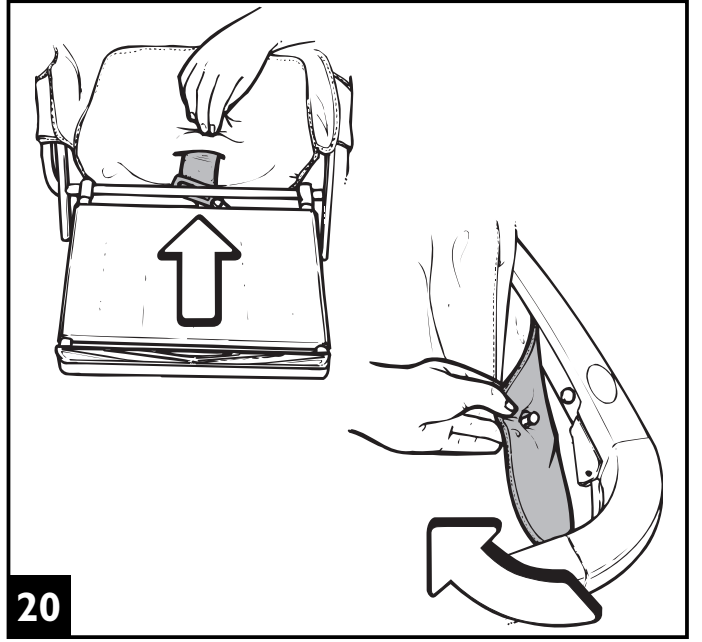

20

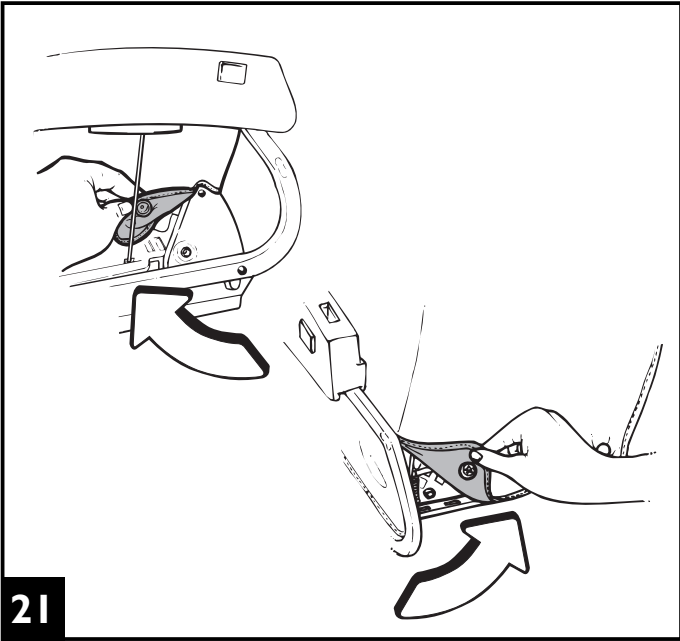

21

Elegante Panorama



1 ARPI0248D•
ARPI0248S•

2 ARPI0172D•
ARPI0172S•

3 SPST496IDGL
SPST496ISGL

4 SAPI4729D•
SAPI4729S•

5 SPST5041X•

6 SPST4130•

7 ARPI0102•

8 SPST4421B

9 SPST4726•

10 SAPI4539•

11 ARPI0220•

12 ARPI0173•

13 SPST0521•

14 ESGGMN•

15 MUCI5PI2•

16 ERCOGE•

17 BCAPIM•

EN• Spare parts available in different colours to be specified when ordering.

FR• Pièces de rechange disponibles en plusieurs couleurs à spécifier dans la demande.

EN•ENGLISH

- Please read this manual carefully in order to familiarize yourself with the use and care of your new product. Please keep this manual for use as a future reference guide.
- PEG PEREGO reserves the right to make any necessary changes or improvements to the products shown at any time without notice.

CUSTOMER SERVICE

If parts of the model are accidentally lost or damaged, use only original Peg Perego spare parts. Contact the Peg Perego Customer Service for all repair work, replacements, information about products, and sale of original spare parts and accessories, at the following:

tel.: 905.839.3371

fax: 905.839.9542

Call us toll free: 1.800.661.5050

www.pegperego.com

INSTRUCTIONS FOR USE

SEAT FITTING

- 1• Fold back the footrest and raise the backrest to the desired position by pulling the handle on the rear of the backrest, as shown in the figure.
- 2• To fit the front bar, remove the plugs onto the armrests pushing from underneath and detach the squared bushes from the armrests.
- 3• Place the squared bushes on the front bar as shown in the figure, insert the front bar into the armrests and complete the fitting by replacing the plugs into the armrests.

TO FIT AND REMOVE THE SEAT

Before fitting and removing the seats, always apply the brake.

- 4• To fit the PrimoGiro seat to the frame, place it as shown in the figure and press down with both hands till it clicks. The seat can be mounted facing the mother or outwards.
- 5• To remove the seat pull the Ganciomatic lever in the direction of arrow A and simultaneously press in direction of arrow B and pull the seat upwards.

TO ADJUST THE BACKREST

- 6• The seat backrest reclines to four positions. To raise or lower the backrest, pull up the lever and lock it in the desired position.

TO ADJUST THE FOOTREST

- 7• A: The Elegante footrest can be adjusted in two positions, high and low: The baby lies when the footrest is in the higher position and seats when it is in the lower position. To adjust the

footrest, see the figure. B: The leg rest can be raised only as shown in the figure, leaving the footrest lowered.

SAFETY BELT

- 8• A: Make sure that the brace is properly inserted by pushing as shown in the figure. B: Fasten the belt as shown in the figure.
- 9• To unfasten the belt, press on the buckle sides and pull out the waist strap.
- 10• The new safety belt is now easier to fasten thanks to the "snap-open-and-shut" device. Before fastening the safety belt, attach the buckle to the backrest by inserting the tab through the special holder, as shown in the figure. After fastening the safety belt on your child, detach it from the backrest to allow the child more freedom of movement. The buckle must remain below the child's shoulders.

REMOVABLE FRONT BUMPER BAR

When the children grow up, you can remove the front bumper bar.

- 11• Remove the plugs from the armrests, pushing from underneath with one hand and detach the front bumper bar.
- 12• Remove the front bumper bar squared bushes pulling them upwards and insert them into the armrests, taking care that the solid side faces outwards; complete the fitting replacing the plugs into the armrests.

HOOD AND COVER

- 13• To mount the hood, insert the fittings in the arms of the seat and button them behind the backrest.
- 14• By opening the zipper, the mesh insert on the hood provides better ventilation for the baby and allows you to see him from all angles.
- 15• To release the hood, press the red button mounted on the arm and simultaneously lift the hood fitting.
- 16• Once the hood has been mounted, you can mount the cover. Place it on the seat and button it to the hood as indicated by the arrow. The cover has buttons for use with the footrest when it is lowered.

LINE OF ACCESSORIES

- 17• Sun Canopy: To fit the sun canopy, insert the ratchet bracket into the armrest slots; to detach the canopy, press the red buttons at the sides of the armrests while pulling the sun canopy upwards.
- 18• Cover All rain canopy: Cover All rain canopy in clear PVC for the Navetta and Primo Nido bassinet units and for the Primo Giro and Elegante carrying seats.
- 19• Middle-sized Satchel: The satchel has a plastic interior that is easier to keep clean, large pockets for carrying things, and a pad for changing the baby's diaper. It fastens to the stroller with side hooks.

CLEANING & MAINTENANCE

Your product requires only minimal maintenance. Cleaning and maintenance operations must be performed only by adults.

- Be sure to keep all moving parts clean, lubricating them with light oil if necessary.
- Dry off metal parts to prevent rusting.
- Regularly clean the plastic parts with a damp cloth. Do not use solvents or similar products.
- Brush the fabric parts to remove dust.
- Protect the product against smog, water, rain and snow. Continued and extended exposure to sunlight can change the colours of many materials.
- Store the product in a dry area.

- 20• To wash the seat padding, remove the central harness pushing the seat from underneath and undo the four armrest press-studs.
- 21• Unfasten the press-studs on the sides and the backrest, draw the upholstery upwards and wash it following the washing instructions provided.



SAFETY

! WARNING

- AVOID SERIOUS INJURY FROM FALLING OR SLIDING OUT. ALWAYS USE COMPLETE 5 POINT SEAT BELT.
- NEVER LEAVE YOUR CHILD UNATTENDED.
- THE USE OF PARTS OR ACCESSORIES NOT APPROVED BY THE MANUFACTURER COULD BE DANGEROUS.
- DO NOT INTRODUCE FINGERS IN THE MECHANISMS.
- ALL OPERATING AND ASSEMBLY PROCEDURES SHOULD BE PERFORMED BY AN ADULT.
- DO NOT USE THE PRODUCT IF IT HAS BROKEN OR MISSING PARTS.
- MAKE SURE THE SEAT IS PROPERLY FITTED ONTO THE CHASSIS.

SAFETY RULES

Use special care when performing

operating procedures to avoid injuring the child or yourself.

To secure safety harness insert the two tongues into the crotch strap until they click into place. Always make sure that the safety harness is completely locked into position. To release the safety belt, press both sides of the buckle and pull at the same time the belt outwards.

Parcels and accessory items, or both, placed on the unit may cause the unit to become unstable. Maximum weight for objects placed in basket is 11 lbs. Excessive weight may cause a hazardous condition to exist.

Stay attentive to the risks provided by fire and other significant sources of heat such as electric radiators, gas heaters, ect. That are in the immediate vicinity of the product.

Be sure the seat is correctly fixed on both sides by pushing with both hands on the product.

FR•FRANÇAIS

- Lisez attentivement ce manuel afin de vous familiariser avec l'utilisation de cet article et conservez le pour toute autre utilisation.
- Pour des raisons techniques et commerciales, PEG PEREGO pourra apporter à tout moment des modifications aux modèles décrits dans ce manuel.

SERVICE D'ASSISTANCE

En cas de perte ou dommage fortuit de pièces du modèle, utilisez exclusivement les pièces de rechange originales Peg Perego. Pour les éventuelles réparations, substitutions, informations sur les produits, la vente de pièces de rechange originales et d'accessoires, contactez le Service d'assistance Peg-Perego:

tel.: 905.839.3371

fax: 905.839.9542

Call us toll free: 1.800.661.5050

www.pegperego.com

NOTICE D'EMPLOI

ASSEMBLAGE DU SIEGE

- 1• Basculer le repose-pied et relever le dossier dans la position souhaitée, en agissant sur la poignée dans la partie postérieure du dossier, comme le montre la figure.
- 2• Pour monter la barre frontale, appuyer par-dessous pour retirer les couvercles des appuis-bras. Extraire les douilles rectangulaires des appuis-bras.
- 3• Replacer donc les douilles rectangulaires sur la barre frontale comme le montre la figure, insérer la barre dans les appuis-bras et achever le montage en réinsérant les couvercles.

FIXATION ET DECROCHAGE DU SIEGE

Avant de procéder aux phases de fixation et décrochage du siège, s'assurer toujours que le frein est actionné.

- 4• Pour fixer le siège PrimoGiro au châssis, le placer comme dans la figure et appuyer avec les deux mains jusqu'au déclic. Le siège est réversible, soit il peut être monté face à la maman ou à la route.
- 5• Pour décrocher le siège, tirer le levier Ganciomatic dans le sens de la flèche A, appuyer et tirer comme le montre la flèche B.

REGLAGE DU DOSSIER

- 6• Le dossier du siège peut être réglé sur quatre positions. Pour le relever ou le baisser, tirer la poignée et bloquer le dossier dans la position souhaitée.

REGLAGE REPOSE-PIED

- 7• A: Le repose-pied du Converse peut être réglé sur deux positions: lorsqu'il est dans la position haute le bébé est allongé, autrement il est assis. Pour régler la position du repose-pied, agir comme dans la figure. B: Le repose-pied peut être utilisé seulement comme le montre la figure, avec le marchepied baissé.

CEINTURES DE SECURITE

- 8• A: Assurez-vous que la bretelle soit correctement insérée en vérifiant comme indiqué sur le schéma correspondant. B: Accrochez la ceinture comme indiqué sur le schéma.
- 9• Pour détacher la ceinture, appuyez de chaque côté de la boucle et tirez pour que les deux parties se désolidarisent.
- 10• Grâce à son système de fixation particulier, la nouvelle ceinture de sécurité est désormais plus pratique à attacher. En effet, avant d'attacher la ceinture, fixer la boucle au dossier en insérant la languette dans le passant prévu à cet effet, comme indiqué sur la figure. Après avoir attaché la ceinture, la détacher du dossier pour permettre au bébé de bouger en toute liberté. La boucle doit rester sous les épaules du bébé.

BARRE FRONTALE AMOVIBLE

Quand votre bébé grandisse, il est possible d'enlever la barre de protection.

- 11• Retirer les couvercles des appuis-bras en poussant par-dessous et tirer la barre frontale vers l'extérieur.
- 12• Enlever d'en haut les deux douilles rectangulaires de la barre frontale et les insérer dans les appuis-bras, en s'assurant que le côté plein est tourné vers l'extérieur; achever le montage en réinsérant les couvercles dans les appuis-bras.

CAPOTE ET TABLIER

- 13• Pour monter la capote, passer les fixations dans les accoudoirs du siège et boutonner à l'arrière du dossier.
- 14• En ouvrant la fermeture éclair, la capote dispose d'une découpe en filet, ce qui garantit au bébé une meilleure aération et vous permet de le voir de toutes les positions.
- 15• Pour décrocher la capote, appuyer sur le bouton rouge, situé sur l'accoudoir, et tirer en même temps vers le haut la fixation de la capote.
- 16• Une fois que la capote a été montée, on pourra appliquer le tablier: il sera positionné sur le siège et boutonné à la capote comme le montre la flèche. Le tablier est muni de boutons qui permettent de l'utiliser lorsque le repose-pied est abaissé.

LIGNE D'ACCESSOIRES

- 17• Toit Pare-Soleil: Pour monter le toit pare-soleil,

insérer les fixations dans les appuis-bras du siège; pour ôter le toit, appuyer sur les boutons rouges à-côté des appuis-bras et tirer le pare-soleil vers l'haut.

- 18• **Cover All:** Bulle intégrale en PVC transparent pour nacelles Navetta et Primo Nido et pour bloc poussette Primo Giro et Elegante.
- 19• **Sac Moyen:** Sac avec parois intérieures plastifiées pour une meilleure hygiène. Il comprend de nombreuses poches porte-objets et un petit matelas pour changer le bébé, et peut être fixé à la poussette grâce aux crochets latéraux.

NETTOYAGE ET ENTRETIEN

Votre produit nécessite un minimum d'entretien. Les opérations de nettoyage et d'entretien doivent être effectuées uniquement par des adultes.

- Il est recommandé de maintenir toutes les parties mobiles propres et, au besoin, de les lubrifier avec une huile légère.
 - Essuyer les parties métalliques du produit pour prévenir la formation de rouille.
 - Nettoyer régulièrement les parties en plastique avec un chiffon humide, ne pas utiliser de solvants ou d'autres produits du même type.
 - Brosser les parties en tissu pour les dépoussiérer.
 - Protéger le produit contre les agents atmosphériques, l'eau, la pluie ou la neige ; l'exposition continue et prolongée au soleil pourrait altérer les couleurs de nombreux matériaux.
 - Conserver le produit dans un endroit sec.
- 20• Pour laver le revêtement en tissu du siège, enlever l'entrejambe par-dessous et déboutonner les quatre pressions des appuis-bras.
- 21• Déboutonner les pressions sur les côtés du siège et le dossier, retirer d'en haut le revêtement en tissu et le laver en respectant les indications fournies.



SECURITE

AVERTISSEMENT

- **TOUJOURS UTILISER LA CEINTURE DE SECURITE A 5 POINTS.**
- **NE JAMAIS LAISSER UN ENFANT SANS SURVEILLANCE DANS UNE POUSSETTE OU DANS UN VÉHICULE.**
- **L'UTILISATION D'ACCESSOIRES NON APPROUVES PAR LE**

CONSTRUCTEUR POURRAIT ETRE DANGEREUSE.

- **NE PAS METTRE LES DOIGTS DANS LES MECANISMES.**
- **LES OPERATIONS DE MONTAGE ET DE DEMONTAGE DOIVENT ETRE EFFECTUEES PAR DES ADULTES.**
- **NE PAS UTILISER LE PRODUIT S'IL EST ENDOMMAGE OU SI DES PIECES SONT MANQUANTES.**
- **VERIFIER QUE LE SIEGE EST CORRECTEMENT ACCROCHES AU CHASSIS.**

NORMES DE SECURITE

Pour boucler la ceinture de sécurité, enfilez les deux extrémités de la ceinture dans la boucle de la sangle entre-jambes et accrochez les deux ceintures dorsales dans les boucles prévues à cet effet. Pour ouvrir la ceinture de sécurité, poussez les deux extrémités de la ceinture vers l'intérieur, appuyez sur le milieu de la boucle et en même temps, tirez vers l'extérieur.

Des paquets et/ou des accessoires peuvent rendre instables le produit. Nous recommandons de ne pas mettre dans le panier une charge de plus de 5 kg.

ATTENTION: veillez à ne pas mettre cette poussette à proximité d'une source de chaleur telle qu'un convecteur électrique, chauffage, etc. Vérifiez systématiquement que le siège est correctement ancrés des deux côtés, en appuyant avec les deux mains sur le produit.



Elegante

PEG PEREGO S.p.A.
VIA DE GASPERI 50 20043 ARCORE MI ITALIA
tel. 0039•039•60881 fax 0039•039•615869-616454
Servizio Post Vendita - After Sale:
tel. 0039•039•6088213 fax: 0039•039•3309992

PEG PEREGO U.S.A. Inc.
3625 INDEPENDENCE DRIVE FORT WAYNE INDIANA 46808
phone 260•482•8191 fax 260•484•2940
Call us toll free 1•800•671•1701

PEG PEREGO CANADA Inc.
585 GRANITE COURT PICKERING ONTARIO CANADA L1W3K1
phone 905•839•3371 fax 905•839•9542
Call us toll free 1•800•661•5050

www.pegperego.com