

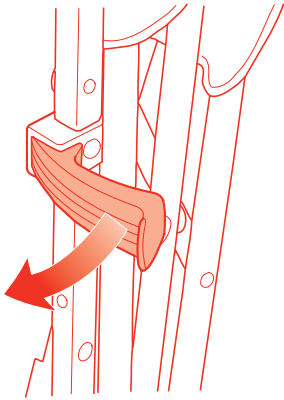

MACLAREN

ryder

1



A

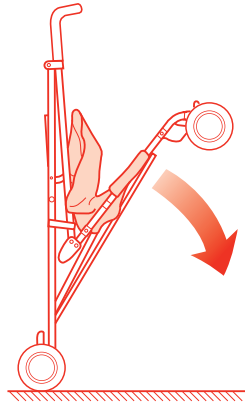

B

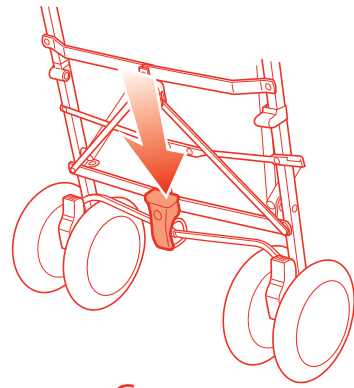

C

2

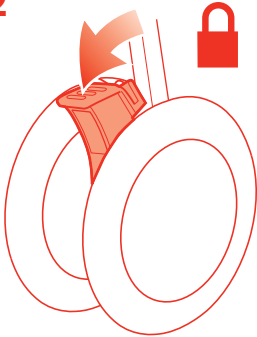

A

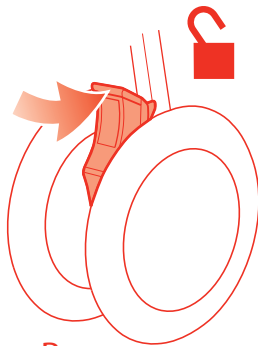

B

3

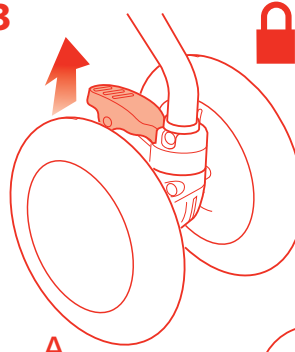

A

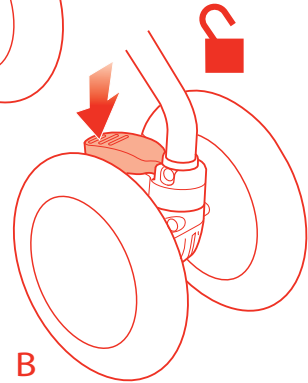

B

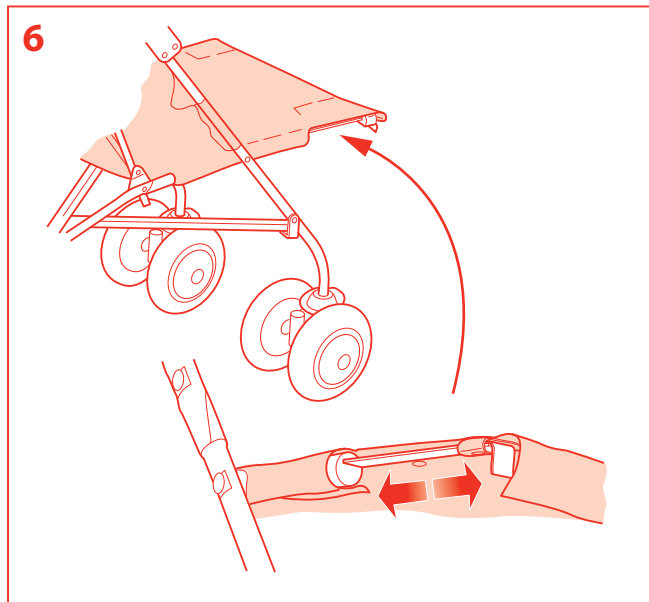
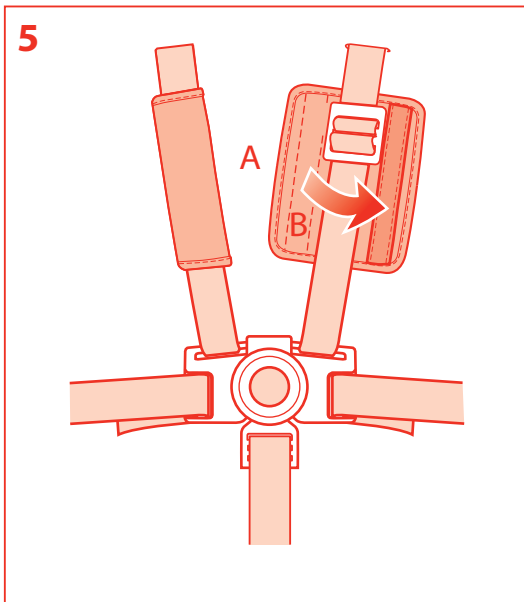
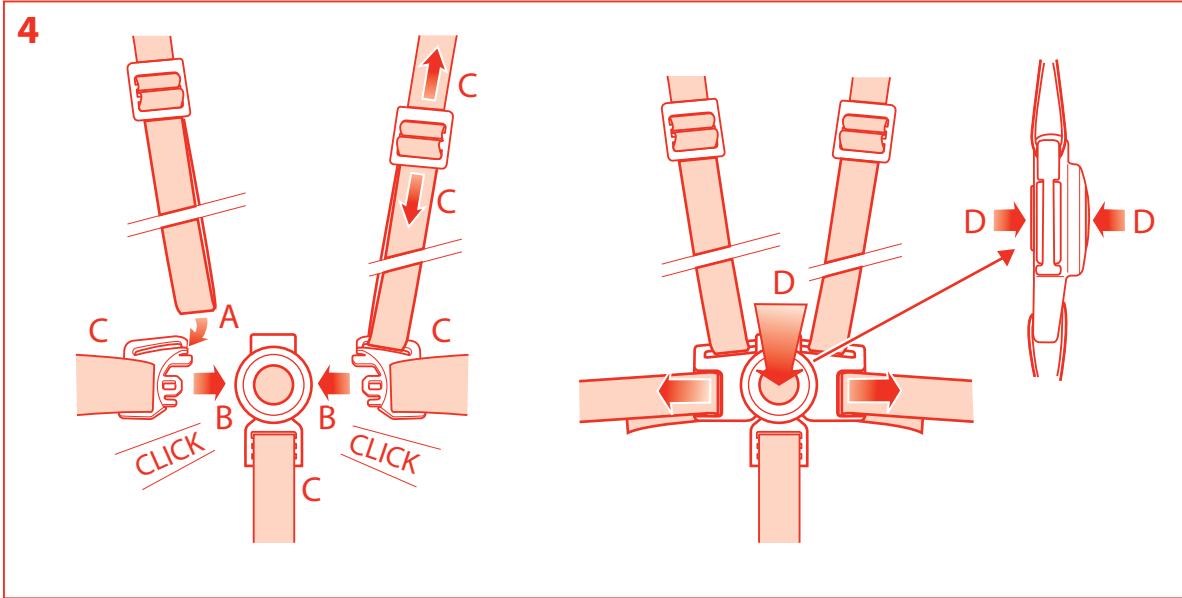

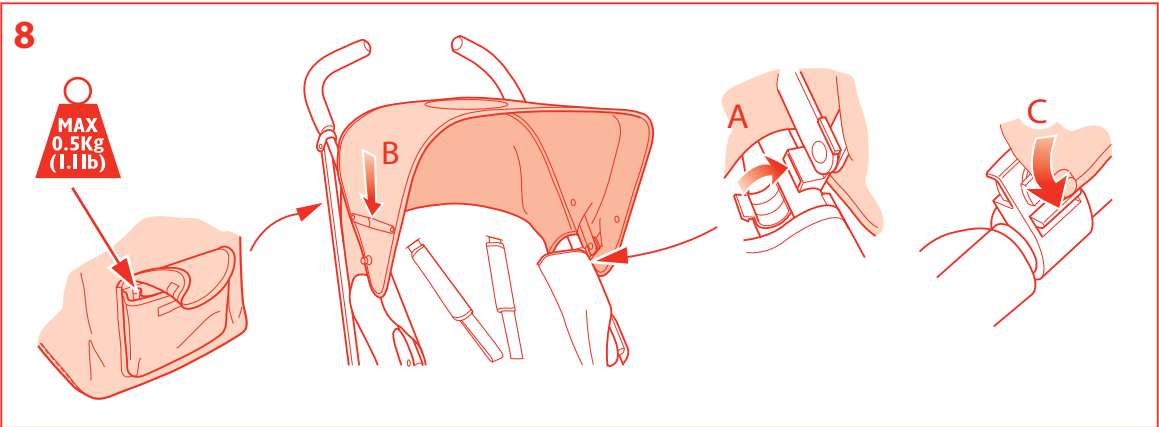
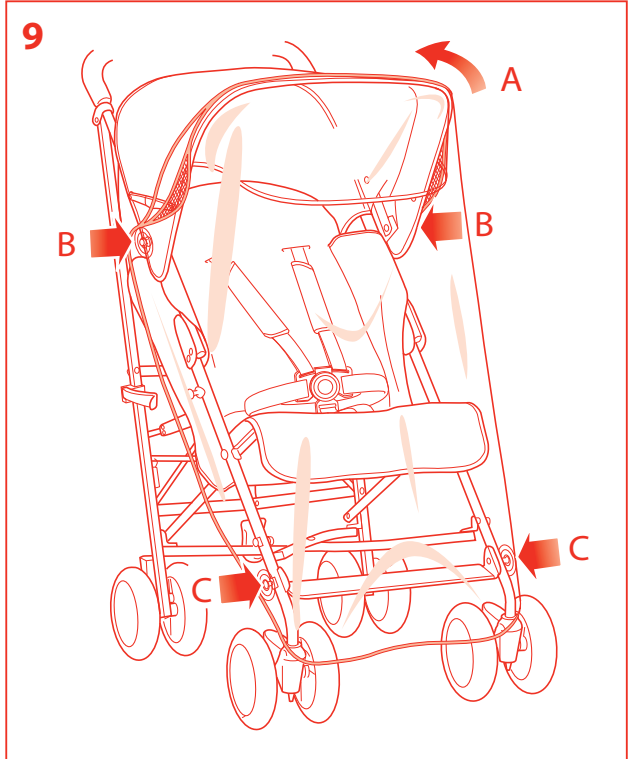
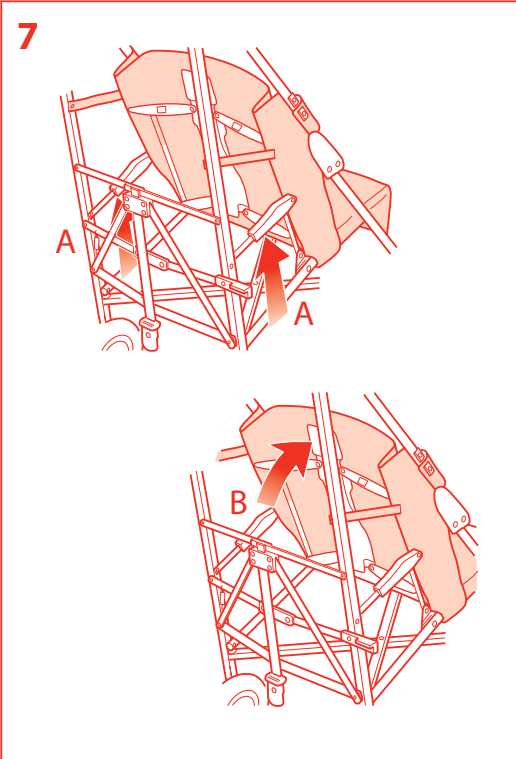

10

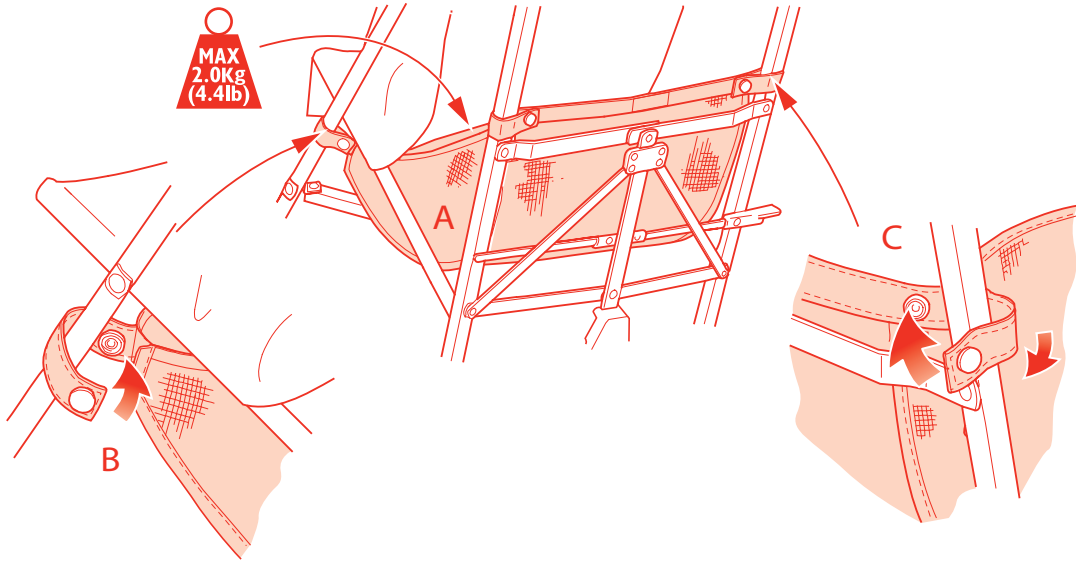

11

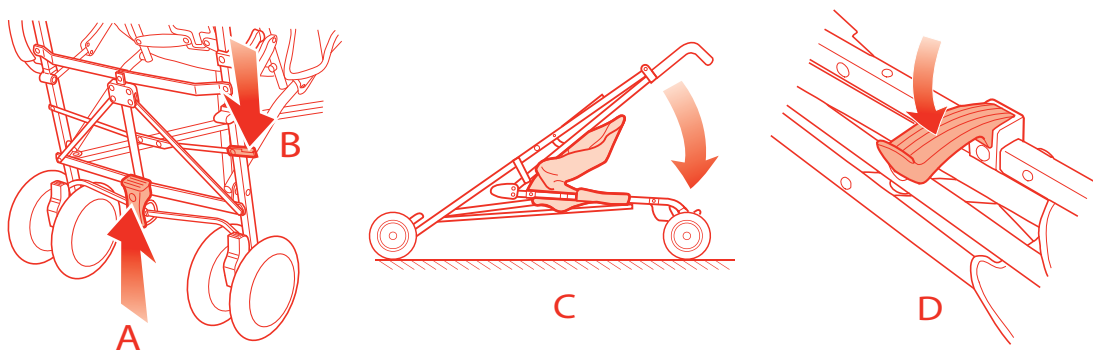

12

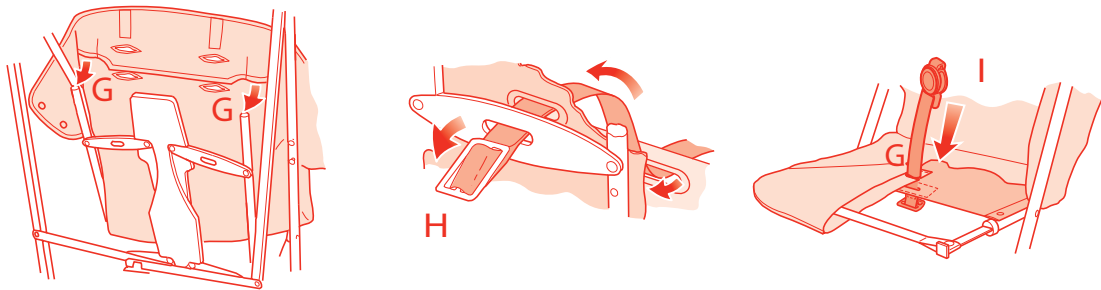
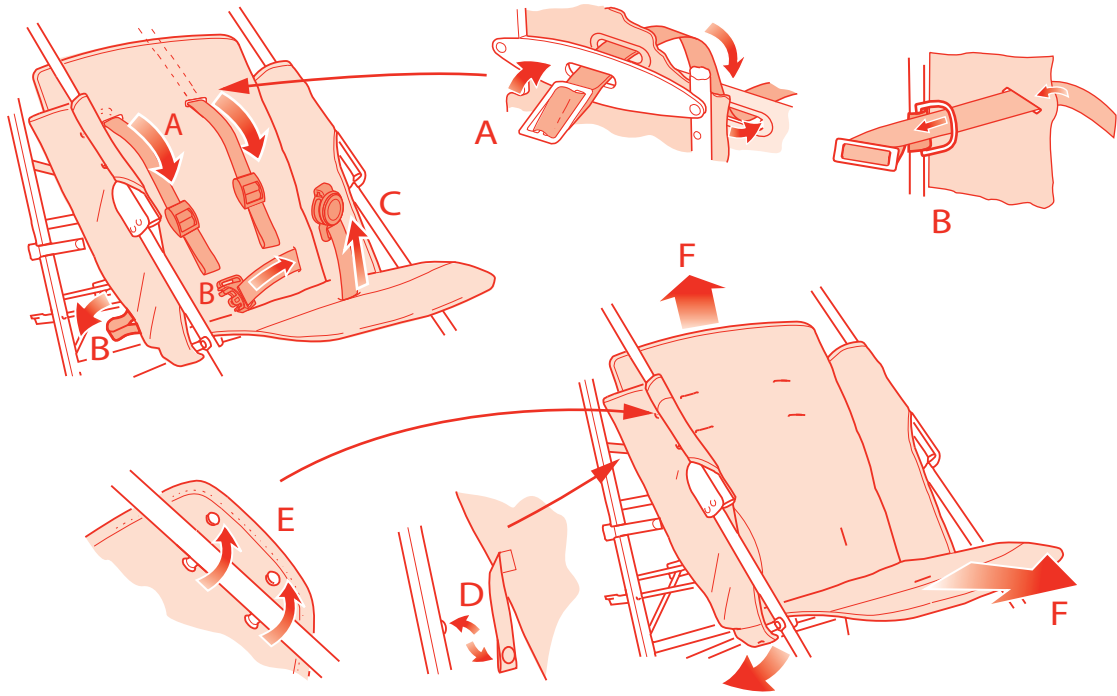

Limited Warranty

Why you've chosen a **Maclaren** stroller

In 1965, Owen Maclaren, a former test pilot and aeronautical engineer, invented the first ever *baby buggy* (also known as stroller). Since having invented the revolutionary umbrella fold buggy, **Maclaren** have evolved into a company that values its heritage, leads in innovation and strives to produce the highest quality.

All **Maclaren** strollers have the following features: lightweight aluminium chassis, compact umbrella fold, lockable swivel wheels, removable seats for easy cleaning and removable shopping basket.

Warranty

Your **Maclaren** carriage, stroller, or buggy is warranted to be free from manufacturing defects for a period of one year from the date of purchase under normal use and in compliance with the operating instructions. This warranty extends only to the original retail purchaser and is only valid when supplied with proof of purchase, or if received as a gift, when the registration card is on file with **Maclaren USA Inc.**

Maclaren will either repair, or at our option replace, free of charge, any parts necessary to correct defects in material or workmanship during the warranty period. The above warranty is complete and exclusive. The warranty expressly disclaims liability for incidental, special and consequential damages of any nature. (Some states do not allow the exclusion or limitation of incidental or consequential damages, so the above may not apply to you.)

Any implied warranty arising by operation of law shall be limited in operation to the term of this warranty. (Some states do not allow limitations on how long an implied warranty lasts, so the above limitations may not apply to you.)

This warranty gives you specific legal rights, and you may have other rights which vary from state to state.

For warranty service

Should repair be needed during the warranty period and under the conditions of the limited warranty, contact the retailer you purchased the product from. If your retailer cannot perform the warranty repair, please contact **Maclaren** direct at 1-877-442-4622.

If you need to return your stroller for service or repair, return the unit freight prepaid in the original or other similar protective packaging. If you do not have the original box one can be secured from a local baby specialty store, mass merchant, sporting goods store, moving company or UPS. For the fastest and most economical shipping we suggest shipping UPS.

When sending in the stroller for repair, include a note with a daytime telephone number, receipt for proof of purchase, return address, and specifically describe what is wrong with the product. Please describe the problem as you are standing behind the stroller

maclarenbaby.com

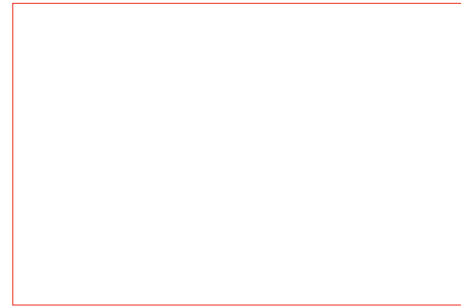

IMPORTANT – WARRANTY WILL BE VOID IF INFORMATION DEFACED OR REMOVED FROM BUGGY, CARTON OR THIS INSTRUCTION LEAFLET

PLEASE HELP US SUPPORT THE ENVIRONMENT BY RECYCLING

Maclaren encourages consumers to recycle their old Maclaren Buggys. Maclaren Buggys can be dropped off, or shipped at owner's expense, to any of Maclaren's four recycling locations below.



Maclaren Europe Ltd
Station Works, Long Buckby,
Northamptonshire NN6 7PF UK
T +44 (0) 1327 841320
F +44 (0) 1327 841395
info@maclaren.co.uk

Maclaren USA Inc
Outlet and Service Centre
25 Van Zant Street 13A
Norwalk, CT 06855 USA
T 1 877 442 4622
F 1 877 504 8813
info@maclarenbaby.com

Maclaren USA Inc
Authorised Repair Centre
150 Wooster Street,
New York, NY 10012 USA
T 1 212 677 2700
F 1 212 677 6767
info@maclarenbaby.com

Maclaren France SAS
Paris Nord 2, 209, Rue de la Belle
Etoile, BP 55410 Roissy en France,
95944 Ch de Gaulle Cedex
T +33 (0) 1 48 63 88 81
F +33 (0) 1 48 63 88 35
info@maclarenbaby.com

The words **MACLAREN** and **RYDER**
and associated logos are trade marks.
© Maclaren 2007. All rights reserved.
MS07482 RY.10.07.USA

Contents

- 2 EN *Attendant user guide***
Please read this User Guide fully prior to use ensuring reference is made to the numbered diagrams on the final pages.
Retain this User Guide for future reference
- 4 SP *Guía del Usuario***
Sírvasse leer totalmente esta Guía del Usuario antes de usar el producto, asegurando que refiere a los dibujos numerados en las páginas finales.
Por favor, retenga esta Guía del Usuario para referir a ella en el futuro.
- 6 FR *Notice du fabricant***
Avant l'utilisation, lire attentivement cette notice en ayant soin d'examiner les schémas numérotés des dernières pages.
Conserver cette notice pour consultation future.
- 10 **Operation Illustrations****
- 15 **Warranty Information****

EN

General Information & Safety

⚠️ WARNING: IT MAY BE DANGEROUS TO LEAVE YOUR CHILDREN UNATTENDED. THE SAFETY OF CHILDREN IS YOUR RESPONSIBILITY. AVOID SERIOUS INJURY FROM FALLING OR SLIDING OUT. ALWAYS USE THE SEATBELTS. THIS VEHICLE IS SUITABLE FOR ONE CHILD. IMPORTANT: KEEP THESE INSTRUCTIONS FOR FUTURE REFERENCE

- Follow all instructions carefully. Incorrect use will cause damage to stroller.
- This product has been designed to take the weight of a child of 25kg (55lbs) maximum and a maximum height of 110 cm (44").
- Children should be harnessed in at all times and should never be left unattended.
- **IMPORTANT - It is important for your child's safety that the harness be correctly fitted and adjusted. If not adjusted correctly in accordance with the instructions the stability of the stroller will be impaired.**
- The harness and seat belt are not a substitute for proper adult supervision.
- The child should be clear of moving parts while making adjustments.
IMPORTANT - DANGER: It is important that great care is taken to ensure that children are kept well clear of the stroller when folding or unfolding the product. Finger traps and scissoring actions are unavoidable during these operations.
- Do not carry additional children, goods or accessories in or on this stroller except as permitted in this leaflet. They may cause the stroller to become unstable or place undue stress on the stroller that could lead to breakage.
- Overloading, incorrect folding and the use of accessories, e.g. child seats, bag hooks, rain covers, buggy boards, etc., other than those approved by Maclaren may damage or break this vehicle.
- Any damage caused by the use of accessories not supplied by Maclaren will not be covered by the terms of our warranty.
- Never leave child in the stroller when ascending or descending stairs or escalators or when travelling on other forms of transport.
- The stroller should always open and fold easily. Do not force it. It may be necessary to re-read the instructions.
- Negotiate curbs and rough ground carefully. Repeated impact will cause damage to the stroller.
- Never allow children to stand on the footrest.
- Do not leave the stroller exposed to heat, i.e. by a radiator or in direct sunlight.
- Do not place items on the top of the hood as it may cause damage to the hood.

MAINTENANCE AND REPAIR

- This vehicle requires regular maintenance by the user. Regularly check all rivets and connecting devices for tightness and security. Inspect all brakes, wheels and tires and replace or repair if necessary. Check all safety devices for correct operation, in particular the primary and secondary locks. These should be free to move at all times. Never continue to use a product that is not structurally sound.
- We recommend a service every 12 months.
- If wheels squeak, lubricate sparingly with Teflon or silicone coating. Do NOT use oil or grease based products, as this will attract dirt, which will clog the movement.
- Only Maclaren replacement parts should be used. It may be unsafe to use parts not supplied by Maclaren.

CLEANING

- Clean frame with a damp cloth and a mild detergent and dry thoroughly. Do not use abrasives.
- If the stroller chassis parts have been exposed to salt water we recommend that they be rinsed down with fresh (tap) water as soon as possible afterwards.
- The hood may be sponged lightly using a damp cloth and a mild detergent. The seat cover may be washed - see care label for details. Dry thoroughly before reuse.
- Do not fold or store the product while wet and never store in a damp environment as this can cause mildew to form.

Maclaren reserves the right to make design changes to any of their products as part of their continuous improvement programme.

This product is designed and manufactured to comply with ASTM F833 Standard Consumer Safety Performance Specification for Carriages/Strollers and is JPMA certified. This product is designed and manufactured to comply with Canadian standard SOR/91-350,s. 1(F) Carriages and Stroller Regulations.

Instructions

- IMPORTANT:**
- READ THESE INSTRUCTIONS CAREFULLY BEFORE USE AND KEEP THEM FOR FUTURE REFERENCE.
 - APPLY BOTH BRAKES WHEN PARKING THE STROLLER.
 - YOUR CHILDREN'S SAFETY MAY BE AFFECTED IF YOU DO NOT FOLLOW THESE INSTRUCTIONS.

1 TO OPEN THE STROLLER

- A Release storage clip.
- B Open out the stroller.
- C Using foot, push the footplate down fully to engage the primary lock.

CAUTION: Ensure that all locking devices are engaged before use.

2 TO OPERATE BRAKES

- A TO ENGAGE BRAKES: With foot, pull the brake levers fully back.
- B TO RELEASE BRAKES: Push the brake levers fully forward.

CAUTION: Parking device shall be engaged during the loading and unloading of children.

CAUTION: Ensure parking device is engaged before leaving the buggy unattended.

3 TO OPERATE FRONT WHEEL SWIVEL LOCKS

- A TO LOCK SWIVELS: Lift BOTH swivel locking levers.
- B TO UNLOCK SWIVELS: Push down BOTH swivel locking levers.

4 SEAT BELT/SHOULDER HARNESS OPERATION

⚠ WARNING: Avoid serious injury from falling or sliding out. Always use the crotch strap in combination with the waist belt and shoulder straps.

TO FIT HARNESS:

- A Pull shoulder straps over the child's shoulder then attach to the waist clips by sliding strap loops onto the hooks.
- B Insert both waist clips into the clasp, shoulder straps are secured once the clips are fastened.
- C Adjust strap lengths by sliding buckles. Belt and harness should be snug.

TO RELEASE HARNESS:

- D Press the button on both the front and back of the clasp simultaneously to release.

5 TO FIT HARNESS PADS(If Supplied)

- A Lay open pad under shoulder harness strap.
- B Fold pad over and secure Velcro strips.

6 TO OPERATE THE LEGREST

TO EXTEND THE LEGREST: Pull out both legrest sliders.
Reverse this process to retract legrest.

7 TO ADJUST SEAT RECLINE

- A TO RECLINE SEAT BACK: Lift both hand grips to release seat locks and slide the seat back to desired position. Lower hand grips to engage locks on both sides.
- B TO RAISE SEAT BACK: From rear of stroller push seat back to original upright or desired intermediate position.

8 TO ATTACH THE HOOD

CAUTION: Overloading may cause a hazardous unstable condition to exist. Maximum total capacity of hood pockets - 1.1lb (0.5 kg).

- A With stroller open clip the hood to the handle tubes just above the retaining blocks. Place rear apron behind seat back.
- B Extend hood and press down on side hinges to lock open.
- C The hood is removed by firmly pressing down the clip release tabs.

9 TO FIT THE RAIN APRON

- A Place the apron over the hood front.
- B Attach two eyelets (one each side) to the hood clips.
- C Attach the two eyelets (one each side) to the front legs.

10 TO FIT THE SHOPPING BAG

CAUTION: Overloading may cause a hazardous unstable condition to exist. Maximum load 4.4lb (2kg) evenly distributed. The stroller may be folded with the bag still attached but **all contents must be removed**. Failure to do this could damage stroller and contents of shopping bag.

- A Place bag on the 'X' frame under seat with lowest edge of bag at front.
- B Attach front straps to front legs just below seat.
- C Attach rear straps to rear legs just above horizontal tie bar.

11 TO FOLD THE STROLLER

Ensure the seat back is in its fullest upright position and the hood(if fitted) is folded back. Remove contents of shopping bag. It is recommended that the harness is fastened before folding the stroller.

- A Using foot, lift up on footplate to release primary lock.
- B Push down on secondary lock lever.
- C Grip handles and push forward.
- D Compress folded stroller and engage the storage clip.

12 REMOVING AND REFITTING THE SEAT COVER

Remove hood from stroller if fitted.

- A Twist shoulder strap end buckles and feed through holes.
- B The waist harness back strap is fixed to the chassis behind the seat. To remove, twist the buckles on each end of the harness back strap and unthread from the 'D' rings attached to the chassis. **IMPORTANT** – It is important that the strap be rethreaded through the 'D' rings after the seat has been refitted. Failure to do so will endanger your child.
- C Feed crotch strap buckle through holes.
- D Unclip seat cover retaining straps.
- E Unfasten seat fabric from handle tubes and seat base.
- F Slide fabric from seat back and base.
- G When refitting seat fabric, insert seat back support tubes into fabric flap.
- H When refitting shoulder straps, choose the fabric holes appropriate to the child's size. Twist the buckles and feed through seat cover, seat back and then through holes in plastic seat back arms.
- J When refitting seat fabric to seat base, choose the fabric holes appropriate to the child's size. Loop fabric flap over legrest strap and pass crotch strap buckle through both holes in seat fabric and then hole in seat base.

SP

Información General

⚠️ ADVERTENCIA: PUEDE SER PELIGROSO DEJAR A SU NIÑO DESATENDIDO. LA SEGURIDAD DE SU NIÑO ES RESPONSABILIDAD SUYA. ESTE VEHÍCULO ES APTO PARA UN NIÑO DE UNA EDAD MÍNIMA DE SEIS MESES Y DE UN PESO MÁXIMO DE QUINCE KILOGRAMOS.

- Siga todas las instrucciones atentamente. Un uso incorrecto dañará el cochecito para bebé.
- Este producto ha sido diseñado para un niño de un peso máximo de 25 kg (55lb) y de una altura máxima de 110 cm (44 pulg.)
- Atar siempre el arnés a los niños y no dejarlos nunca sin vigilancia.
- **IMPORTANTE — Es importante para la seguridad de su niño que el arnés sea instalado y ajustado correctamente. Si no ha sido ajustado correctamente de acuerdo con las instrucciones, afectará la estabilidad del stroller.**
- El arnés y el cinturón del asiento no constituyen un sustituto para la supervisión debida por un mayor.
- Los niños deberían estar alejados de las piezas móviles mientras se esté haciendo ajustes. **IMPORTANTE – PELIGRO: Es importante que se tenga mucho cuidado para asegurarse de que los niños se mantienen alejados del cochecito para bebé al plegar o desplegar el producto. Durante estas operaciones es posible cortarse y atraparse los dedos.**
- No lleve más de un niño, cosas ni accesorios encima ni dentro de esta sillita salvo si está permitido en este folleto. Estos pueden inestabilizar el cochecito o aplicar un peso excesivo en el cochecito que podría romperlo.
- La sobrecarga, el plegado incorrecto y el uso de accesorios, por ejemplo asientos para niños, ganchos para bolsas, cubiertas para la lluvia, tablas para cochecitos para bebé, etc., que no sean los autorizados por Maclaren pueden dañar o romper este vehículo.
- Cualquier daño provocado por el uso de accesorios no suministrados por Maclaren no estará cubierto por los términos de nuestra garantía.
- Nunca deje niño/s en el cochecito cuando sube o baja por escaleras normales o mecánicas, o cuando viaja en otras formas de transporte.
- El cochecito para bebé debería siempre abrirse y plegarse fácilmente. No lo fuerce. Puede ser necesario volver a leer las instrucciones.
- Vaya por las curvas y por las superficies irregulares con cuidado. Repetidos impactos dañarán el cochecito para bebé.
- Nunca permita que los niños estén de pie sobre el reposapiés.
- No deje el cochecito para bebé expuesto al calor, por ejemplo al lado de un radiador o a la luz directa del sol.
- No coloque artículos encima de la capota porque esto podría estropearla.

MANTENIMIENTO Y REPARACIÓN

- Este vehículo precisa un mantenimiento rutinario por parte del usuario. Compruebe regularmente que todos los remaches y dispositivos de conexión estén bien apretados y seguros. Inspeccione todos los frenos, ruedas y neumáticos y cámbielos o repárelos si es necesario. Compruebe que todos los dispositivos de seguridad funcionen correctamente, en particular los bloqueos principal y secundario. Éstos deberían tener libertad de movimiento en todo momento. No seguir utilizando un producto que no sea estructuralmente sólido.
- Recomendamos una revisión cada 12 meses.
- Si las ruedas chirrían, lubríquelas con moderación con una capa de silicona o Teflon. NO utilice productos basados en aceite o grasa, dado que éstos atraerán la suciedad, que dificultará el movimiento.
- Solamente deberían utilizarse piezas de repuesto de Maclaren. Puede no ser seguro utilizar piezas no suministradas por Maclaren.

LIMPIEZA

- Limpie la estructura con un paño húmedo y un detergente suave y séquela bien. No use productos abrasivos.
- Si partes del stroller han sido expuestas a agua salada, recomendamos enjuagarlas con agua fresca de llave con la brevedad posible.
- Se puede limpiar la visera frotándola ligeramente con un paño húmedo y un detergente suave. Se puede lavar la cubierta del asiento - léase la etiqueta para detalles. Secarlos bien antes de usarlos.
- No pliegue ni almacene el producto mientras esté húmedo y no lo guarde nunca en un entorno húmedo dado que esto puede hacer que se forme moho.
- Maclaren retiene el derecho de realizar cambios de diseño a cualquiera de sus productos como parte de su programa de mejoramiento continuo.

Este producto está diseñado y fabricado para cumplir con la Especificación de Rendimiento de Seguridad Estándar para el Consumidor ASTM F833 para Transportes/Cochecitos para Bebé. Este producto ha sido diseñado y fabricado para que conforme con la norma Canadiense SOR/91-350, s I(F) Carritos y Strollers.

SP

Instrucciones

- IMPORTANTE:**
- LEA ESTAS INSTRUCCIONES DETENIDAMENTE ANTES DE USAR EL VEHÍCULO Y RETÉNGALAS PARA CONSULTAS FUTURAS.
 - LA SEGURIDAD DE SU NIÑO PODRÍA SER AFECTADA SI NO CONFORMA CON ESTAS INSTRUCCIONES.
 - APLICAR AMBOS FRENSOS CUANDO APARCA EL STROLLER

1 PARA ABRIR LA SILLA DE PASEO

- A Quite el clip de seguridad.
- B Abra la silla.
- C Con el pié, presione hasta abajo completamente la placa colocada en el hierro inferior para asegurar la silla.

PRECAUCIÓN: Asegúrese de que los mecanismos de cierre estén en posición antes de usar.

2. AZIONARE I FRENI

- A INSERIRE I FRENI: Con il piede tirare completamente indietro le leve dei freni.
 - B DISINSERIRE I FRENI: Spingere in avanti le leve dei freni, fino a fine corsa.
- AVVISO:** Quando si inserisce il bambino nel passeggino o lo si estrae devono essere inseriti i dispositivi di parcheggio.

AVVERTENZA: Il dispositivo di estacionamento debe estar activado cuando se carga o descarga el niño.

AVVERTENCIA: Asegurar que el dispositivo de estacionamento está activado si va a dejar desatendido al carrito.

3 PARA HACER FUNCIONAR LAS RUEDAS DELANTERAS GIRATORIAS

- A PARA BLOQUEARLAS: Levante AMBAS palancas.
- B PARA HACERLAS GIRATORIAS: Presione hacia abajo AMBAS palancas.

4 FUNCIONAMIENTO DEL CINTURÓN Y DE LAS CORREAS DE LOS HOMBROS

⚠ PRECAUCIÓN: Evite heridas serias producidas al caerse o deslizarse. Use siempre el cinturón de la entrepierna junto con el de la cintura y las correas de los hombros.

PARA INSTALAR EL ARNÉS:

- A Extender las correas de hombro sobre los hombros del niño y conectarlas a los conectores de cintura pasando los lazos de la correa sobre los ganchos.
- B Insertar ambos clips de cintura en el conector, fijando luego las correas de hombro una vez sujetados los clips.
- C Ajustar las correas a la longitud correcta. El cinturón y el arnés deberán quedar bien ajustados.

PARA LIBERAR EL ARNÉS:

- D Pulsar simultáneamente el botón delante y detrás del conector.

5 PARA INSTALAR LAS ALMOHADILLAS DEL ARNÉS (Si Se Hubieran Suministrado)

- A Colocar la almohadilla abierta sobre la correa del arnés del hombro.
- B Doblar la almohadilla y unir las tiras de Velcro correspondientes por detrás

6 PARA HACER FUNCIONAR EL APOYA PIERNAS

PARA EXTENDER EL APOYA PIERNAS: Tire hacia afuera de los dos lados del apoya piernas. Siga el proceso contrario para cerrar el apoya piernas.

7 PARA AJUSTAR EL RESPALDO DEL ASIENTO

- A PARA RECLINAR EL RESPALDO DEL ASIENTO: Levante ambas agarraderas de los lados para mover el asiento y baje el respaldo hasta la posición deseada. Vuelva a bajar las agarraderas para asegurar el respaldo.
- B PARA LEVANTAR EL RESPALDO DEL ASIENTO: Desde la parte trasera de la silla, empuje el asiento a la posición vertical o a la posición intermedia deseada.

8 PARA COLOCAR LA CAPOTA

PRECAUCIÓN: La sobrecarga puede volcar la silla. La capacidad máxima de peso que soportan los bolsillos de la capota es de 0,5 Kg.

- A Con la silla abierta, coloque los clips de la capota en los tubos del manillar de la silla justo encima de las clavijas de sujeción. Coloque la solapa trasera detrás del respaldo del asiento.
- B Extienda la capota y presione hacia abajo las bisagras de los laterales para abrir la capota.
- C La capota se quita, presionando firmemente hacia abajo los clips.

9 PARA COLOCAR LA BURBUJA PARA LA LLUVIA

- A Coloque la burbuja sobre la parte delantera de la capota.
- B Coloque dos ojetas (uno en cada lado) en los clips de la capota.
- C Coloque dos ojetas (uno en cada lado) en las patas delanteras.

10 PARA COLOCAR LA BOLSA DE LA COMPRA

PRECAUCIÓN: Si se carga demasiado se puede desestabilizar la silla de forma peligrosa. Capacidad máxima de 2 Kg, distribuidos de forma equilibrada. La silla se puede plegar con la bolsa colocada pero el contenido se ha de quitar. De lo contrario se puede dañar la silla o el contenido de la bolsa.

- A Coloque la bolsa en el compartimento debajo del asiento con la parte más baja de la bolsa hacia adelante.
- B Ate las correas frontales a las patas delanteras justo debajo del asiento.
- C Ate las correas traseras a las patas traseras justo encima de la barra horizontal.

11 PARA PLEGAR LA SILLITA

Asegúrese de que el respaldo del asiento esté en posición vertical completamente y la capota (si se ha colocado) doblada hacia atrás.

Quite el contenido de la bolsa de la compra. Se recomienda atar las correas antes de cerrar la silla.

- A Usando el pié, levante la placa colocada en el hierro inferior de la silla.
- B Presione hacia abajo la palanca secundaria en el lado derecho del tubo de la silla.
- C Agarre las cachavas y empuje la silla hacia adelante.
- D Pliegue la silla y ate el clip de seguridad.

12 QUITAR Y PONER LA FUNDA DEL ASIENTO

Quite la capota de la silla si se había colocado.

- A Girar la correa del hombro y su hebilla, y pasarla por los agujeros.
 - B La correa trasera del arnés de cintura está fijada al armazón detrás del asiento. Para quitarla, girar las hebillas a cada extremo de la correa trasera y sacarlás de los anillos en forma de D conectados al armazón.
- IMPORTANTE:** Es importante pasar la correa nuevamente por los anillos en forma de D después de reinstalar el asiento. No hacerlo podría poner en peligro a su niño.
- C Pasar la hebilla de la correa de entrepierna por los agujeros.
 - D Desconectar las correas de retención de la cubierta del asiento.
 - E Desconectar el tejido del asiento de los manillares y de la base del asiento.
 - F Deslizar el tejido del respaldo y de la base del asiento.
 - G Al reinstalar el tejido del asiento, insertar los tubos de soporte del respaldo del asiento por la solapa del tejido.
 - H Al reinstalar las correas del hombro, elegir los agujeros de tejidos adecuados para el tamaño del niño. Girar las hebillas y pasarlas por la cubierta del asiento, el respaldo del asiento y luego por los agujeros en los reposabrazos del respaldo del asiento.
 - J Al reinstalar el tejido en la base del asiento, elegir los agujeros de tejidos adecuados para el tamaño del niño. Pasar la solapa del tejido encima de la correa del reposapiernas y pase la hebilla del entrepierna por ambos agujeros en el tejido del asiento y por el agujero en la base del asiento.

Generalites

⚠️ AVERTISSEMENT: IL EST DANGEREUX DE LAISSER L'ENFANT SANS SURVEILLANCE. VOUS ÊTES RESPONSABLE DE LA SÉCURITÉ DE L'ENFANT. CE VÉHICULE CONVIENT AU TRANSPORT D'UN ENFANT D'AU MOINS SIX MOIS, JUSQU'À UN POIDS MAXIMAL DE QUINZE KILOGRAMMES PAR ENFANT

- Suivre attentivement les directives; l'emploi impropre endommagera la poussette.
- Ce produit a été conçu pour un enfant pesant jusqu'à 25 kg et mesurant jusqu'à 110 cm.
- L'enfant doit toujours être attaché à l'aide du harnais et ne doit jamais être laissé sans surveillance.
- **IMPORTANT – Pour la sécurité de votre enfant, il est important que le harnais soit correctement attaché et réglé. S'il n'est pas réglé correctement conformément aux instructions données, la stabilité de la poussette s'en trouvera gênée.**
- Le harnais et la ceinture de sécurité ne peuvent remplacer la surveillance d'un adulte.
- L'enfant doit être tenu éloigné d'éléments mobiles pendant l'ajustement. **IMPORTANT – DANGER: il faut redoubler de prudence au moment de plier et de déplier la poussette pour éviter que l'enfant se blesse. Ne pas le laisser s'approcher de la poussette, car il pourrait se coincer les doigts et se pincer.**
- Ne pas transporter un enfant, des articles ou accessoires supplémentaires dans ou sur la poussette, sauf ce qui est autorisé dans cette notice. Cela pourrait déstabiliser la poussette ou exercer une pression excessive et occasionner un bris.
- Le fait de surcharger, de mal plier et d'utiliser des accessoires autres que ceux approuvés par Maclaren, comme par exemple un siège d'enfant, un crochet à sacs, un habillage pluie, une tablette, etc., pourrait endommager ou abîmer ce véhicule.
- Tout dommage causé par l'utilisation d'accessoires non fournis par Maclaren ne sera pas couvert par les modalités de notre garantie.
- Ne jamais laisser un enfant dans la poussette quand vous montez ou descendez un escalier ou un escalier mécanique, ou quand vous empruntez d'autres formes de transport.
- La poussette devrait toujours s'ouvrir et se plier facilement. Ne pas forcer; lire de nouveau la notice au besoin.
- Manœuvrer les courbes et les terrains accidentés avec prudence. Les chocs répétés endommageront la poussette.
- Ne jamais laisser d'enfants debout sur le repose-pieds.
- Ne pas laisser la poussette exposée à la chaleur, c'est-à-dire près d'un radiateur ou à la lumière directe du soleil.
- Ne pas poser d'objets sur le dessus de la capote, car cela pourrait l'endommager.

ENTRETIEN ET RÉPARATIONS

- Ce véhicule nécessite un entretien régulier de la part de l'utilisateur. Vérifier régulièrement que tous les rivets et les dispositifs de liaison sont bien ajustés et solides. Inspecter les freins, les roues et les pneus, et les remplacer ou les réparer le cas échéant. Vérifier que tous les dispositifs de sécurité fonctionnent correctement, en particulier les premier et second verrous. Ceux-ci devraient toujours pouvoir bouger. Ne jamais continuer à utiliser un produit qui n'est pas de construction solide.
- Nous recommandons une révision tous les 12 mois.
- Si les roues grincent, les graisser avec modération à l'aide d'un produit à base de silicone ou de Téflon. Ne PAS utiliser de produits à base d'huile ou de graisses, car cela encrasserait les éléments et entraverait le mouvement.
- Seules les pièces de rechange Maclaren doivent être utilisées. Il serait imprudent d'utiliser des pièces non fournies par Maclaren.

NETTOYAGE

- Nettoyer le châssis à l'aide d'un chiffon humide et d'un détergent doux, puis faire sécher complètement. Ne pas utiliser d'abrasifs.
- Si les pièces du châssis de la poussette ont été en contact avec de l'eau de mer, il est conseillé de les rincer dès que possible à l'eau douce.
- La capote peut être essuyée légèrement à l'aide d'un chiffon humide et d'un détergent doux. La housse du siège peut être lavée; voir l'étiquette d'entretien pour plus amples renseignements. Sécher complètement avant de réutiliser.
- Ne pas plier ou ranger le produit lorsqu'il est mouillé et ne jamais ranger dans un milieu humide, car de la moisissure pourrait se former.

Maclaren se réserve le droit d'effectuer des modifications au design et ce, pour tous les produits, dans le cadre de son programme de développement continu.

Ce produit est conçu et fabriqué en conformité avec le règlement F833 de l'ASTM portant sur les caractéristiques techniques standards des landaus et des poussettes; il est homologué par la JPMA. Ce produit est conçu et fabriqué en conformité avec la norme Canadienne SOR/91-350.s.1(F) concernant le règlement sur les landaus et les poussettes.

FR

Notice d'emploi

- IMPORTANTÉ :**
- **LIRE ATTENTIVEMENT LA NOTICE D'EMPLOI AVANT USAGE ET LA CONSERVER POUR CONSULTATION FUTURE.**
 - **SI VOUS NE SUIVEZ PAS CES CONSIGNES, LA SÉCURITÉ DE VOTRE ENFANT PEUT ÊTRE COMPROMISE.**
 - **ACTIONNEZ LES DEUX FREINS POUR IMMOBILISER LA POUSETTE**

1 DÉPLIER LA POUSETTE

- A Déverrouillez le levier de maintien en position pliée.
 - B Dépliez la poussette.
 - C Avec le pied, appuyez à fond sur le levier jusqu'à verrouillage.
- ATTENTION:** assurez-vous que tous les éléments de blocage sont bien verrouillés avant usage.

2 FONCTIONNEMENT DES FREINS

- A POUR SERRER LES FREINS : avec le pied, poussez les leviers de frein à fond vers l'arrière.
 - B POUR RELÂCHER LES FREINS : poussez les leviers de frein à fond vers l'avant.
- ATTENTION:** Veillez à ce que tous les freins soient enclenchés quand vous mettez l'enfant dans la poussette ou quand vous l'en sortez.
- AVERTISSEMENT :** avant de laisser la poussette sans surveillance, vérifiez que le dispositif de stationnement est engagé

3 BLOCAGE DES BLOCS-ROUES PIVOTANTS

- A VERROUILLAGE : soulevez les DEUX leviers de blocage.
- B DÉVERROUILLAGE : appuyez sur les DEUX leviers de blocage.

4 RÉGLER LE HARNAIS

⚠ ATTENTION: afin d'éviter que l'enfant ne glisse ou tombe de la poussette, veillez toujours à attacher ensemble la patte d'entrejambe, la ceinture et les bretelles du harnais.

POUR ENDOSSER LE HARNAIS :

- A Tirer les sangles d'épaule sur les épaules de l'enfant, pour les attacher ensuite aux fermetures à la ceinture, en glissant les boucles des sangles sur les crochets.
- B Insérer les deux pinces à la ceinture dans le fermoir ; les sangles d'épaule sont fixées correctement lors de la fermeture des pinces.
- C Ajuster la longueur des sangles de sorte que la ceinture et le harnais soient confortables.

POUR ENLEVER LE HARNAIS :

- D Pour ouvrir le harnais, appuyer simultanément sur les boutons à l'avant et à l'arrière.

5 INSTALLATION DES COUSSINETS DU HARNAIS (Se Fornita)

- A Placez le coussinet ouvert sous la bretelle.
- B Repliez le coussinet et fermez à l'aide des bandes velcro.

6 RÉGLER LE REPOSE-JAMBES

EXTENSION DU REPOSE-JAMBES: Tirez sur les deux glissières jusqu'à complète extension. Procédez de façon inverse pour remettre le repose-jambes en position courte.

7 INCLINER LE SIÈGE

- A POUR INCLINER LE SIÈGE : déverrouillez les deux leviers de blocage sur les côtés en les soulevant et basculez le siège jusqu'à la position désirée. Verrouillez le siège en abaissant les deux leviers.
- B POUR RELEVER LE SIÈGE : procédez comme précédemment puis poussez derrière le siège jusqu'à la position désirée (assise droite ou position intermédiaire).

8 INSTALLER LA CAPOTE

ATTENTION: afin de maintenir la poussette parfaitement stable, les poches de la capote ne doivent jamais être surchargées (capacité maximum : 0,5 kg).

- A La poussette doit être dépliée. À l'aide des clips, fixez la capote sur les tubes canes juste au-dessus des éléments de verrouillage de la poussette. Placez le bavolet derrière le hamac.

- B Dépliez la capote et appuyez sur les compas des côtés jusqu'à blocage en extension.
- C Pour enlever la capote, appuyez fermement sur les clips de fixation jusqu'à complet dégauchement.

9 HABILLAGE PLUIE

- A Placez l'habillage pluie au-dessus de la capote de façon à couvrir le devant du siège.
- B Enfilez les deux œillets supérieurs (un de chaque côté) sur les attaches de la capote.
- C Enfilez les deux œillets inférieurs (un de chaque côté) sur les attaches des tubes des roues de devant.

10 PANIER

ATTENTION: afin de maintenir la poussette parfaitement stable, le panier ne doit jamais être surchargé. Charge maximum : 2 kg (la charge doit être uniformément répartie). Il est possible de replier la poussette avec le panier attaché. **Dans ce cas, veillez à retirer au préalable tout objet contenu dans le panier.** Sinon, la poussette et le contenu du panier risquent d'être endommagés au cours du pliage.

- A Placez le panier au-dessus du croisillon du châssis sous le siège en disposant le fond du panier (partie moins haute) vers l'avant.
- B Fixez les attaches de devant aux tubes des roues de devant juste en dessous du siège.
- C Fixez les attaches arrière aux tubes des roues arrière juste au-dessus du tube de support horizontal.

11 PLIER LA POUSETTE

Assurez-vous que le dossier se trouve en position verticale et que la capote (si installée) est rabattue. Videz complètement le panier. Il est conseillé de fermer la boucle du harnais avant de plier la poussette.

- A Déverrouillez le levier principal en le soulevant avec le pied.
- B Appuyez sur le second levier de blocage.
- C Tenez les deux poignées et poussez vers l'avant.
- D Repliez complètement la poussette jusqu'à ce que le clip de maintien soit enclenché.

12 ENLEVER ET REMETTRE LA HOUSSE DU SIÈGE

Si la capote est installée, enlevez-la.

- A Tournez les boucles des bretelles de façon à pouvoir les passer dans les trous.
 - B La sangle arrière du harnais abdominal est fixée au châssis derrière le siège. Pour l'enlever, tordez les boucles à chaque extrémité de la sangle arrière du harnais et désenfilez-la par les anneaux en D fixés au châssis.
- IMPORTANT** – Il est important de réenfiler la sangle par les anneaux en D après avoir réinstallé le siège, sinon vous mettez la vie de votre enfant en danger.
- C Faites passer la boucle de la sangle d'entrejambe dans les trous.
 - D Détachez les sangles de retenue de la housse de siège.
 - E Détachez l'étoffe du siège des tubes de cannes et de l'assise du siège.
 - F Faites glisser l'étoffe du dossier et de l'assise du siège.
 - G Pour remettre l'étoffe en place sur le siège, glissez les tubes de soutien du dossier dans le rabat de l'étoffe.
 - H Lorsque vous réinstallez les bretelles, choisissez les trous adaptés à la taille de l'enfant. Tournez les boucles de façon à les faire passer à travers la housse du siège, le dossier, puis les trous des bras du dossier en plastique.
 - J Lorsque vous réinstallez la housse du siège, choisissez les trous adaptés à la taille de l'enfant. Faites passer le rabat d'étoffe par-dessus la sangle de l'appui-jambes et faites passer la boucle de la sangle d'entrejambe dans les deux trous de la housse puis dans le trou de l'assise du siège.